

# **XTLINE**®

**PROFESSIONAL TOOLS**



**PŮVODNÍ  
NÁVOD  
K POUŽITÍ**

**CZ**

**ELEKTRICKÉ  
SEKACÍ KLADIVO  
SDS MAX  
9-25 J / 1500 W**



**XT106059**



**CE**

**Zrozeno pro úspěšné projekty.**

## **OBSAH**

1. POPIS PRODUKTU
  - 1.1 TECHNICKÉ PARAMETRY
2. ÚVOD
3. PIKTOGRAMY A JEJICH VÝZNAM
4. BEZPEČNOSTNÍ POKYNY
  - 4.1. Elektrická bezpečnost
  - 4.2. Bezpečnost osob
  - 4.3. Bezpečnost na pracovišti
  - 4.4. Používání a péče o elektrické nářadí
  - 4.5. Servis a odpovědnost za vady
  - 4.6. Všeobecné podmínky odpovědnosti za vady zboží
5. ZAMÝŠLENÉ POUŽITÍ
6. FUNKČNÍ POPIS
7. SESTAVENÍ A OBSLUHA
8. ČIŠTĚNÍ A ÚDRŽBA
9. PŘÍSLUŠENSTVÍ
10. PROHLÁŠENÍ O SHODĚ
11. SEZNAM DÍLŮ
12. TECHNICKÝ ROZKRES
13. O FIRMĚ

## 1. POPIS PRODUKTU

Změny v technických údajích vyhrazeny. Případné obrázky a nákresy mohou být díky neustálému procesu optimalizace pouze ilustrační. Tiskové chyby vyhrazeny.

1. Kryt sklíčidla
2. Zajišťovací objímka
3. Hlavní rukojeť
4. Hlavní spínač
5. Aretační tlačítko hlavního spínače
6. Nastavení rychlosti úderu
7. Boční rukojeť
8. Přívodní kabel



### 1.1 TECHNICKÉ PARAMETRY

Model	MP1145
Napětí	230 V / 50 Hz
Příkon	1500 W
Přepínač rychlosti úderu	ANO (polohy 1-6)
Počet úderů	900-2100 úderů/min
Síla úderu	9-25 J
Polohy sekáče	12
Funkce	sekání / otáčení sekáče
Upínání	SDS MAX
Délka přívodního kabelu	3 m
Hladina akustického tlaku (LpA)	91,79 dB ± 3 dB (A)
Hladina akustického výkonu (LwA)	102,79 dB ± 3 dB (A)
Vibrace	14,62 m/s <sup>2</sup> ± 1,5 m/s <sup>2</sup> (K)
Třída ochrany	II
Krytí	IPX0
Součást balení	pár uhlíků, mazivo, kufr, servisní klíč, 1x SDS MAX sekáč špičatý (18x400 mm), 1x SDS MAX sekáč plochý (18x400x20 mm)
Hmotnost	11 kg

## 2. ÚVOD

Děkujeme, že jste si vybral/a **Sekací kladivo SDS MAX** od firmy XTline s.r.o.  
Těší nás to a věříme, že Vám naše nářadí bude poctivým parťákem pro všechny vaše skvělé projekty!

Tento návod k obsluze obsahuje technická data zařízení, údaje a pokyny pro jeho sestavení, transport a informace týkající se obsluhy a spuštění zařízení. Rovněž slouží jako průvodce pro práci se zařízením a můžete zde najít tipy a triky pro snazší, efektivnější a bezpečnější práci.

Povinností uživatele a obsluhy zařízení je řádně se seznámit s návodem k používání a všemi pokyny, které z tohoto návodu vycházejí. Návod obsahuje důležité informace o bezpečnosti práce, údržbě a je nutné ho považovat za nedílnou součást zařízení. Bezporuchová, bezpečná práce se zařízením a jeho životnost do značné míry závisí na jeho správné a pečlivé údržbě a vhodném zacházení se zařízením.

Návod si pečlivě prostudujte a ujistěte se, že jste dostatečně porozuměli všem bezpečnostním pokynům a varováním. Uchovejte jej na bezpečné místo tak, aby byl v případě potřeby vždy po ruce.

## 3. PIKTOGRAMY A JEJICH VÝZNAM



- Všeobecné informace a pokyny



- Velmi důležité informace a pokyny



- Pozor! Výstraha! Riziko ohrožení zdraví nebo majetku.



Nebezpečí úrazu elektrickým proudem!



Nebezpečí vzniku požáru!



Nebezpečí zachycení končetin v rotujících částech zařízení!



Nebezpečí výbuchu!



Nebezpečí potřísnění žiravými látkami!



Nebezpečí vážného zranění!



Pozor! Laserové záření!



Používejte ochranu zraku.



Používejte ochranu hlavy.



Používejte ochranu sluchu.



Používejte ochranu obličeje.



Používejte ochranné rukavice.



Používejte vhodnou pracovní obuv.



## 4. BEZPEČNOSTNÍ POKYNY

### 4.1 Elektrická bezpečnost

- a) Vidlice přívodního kabelu elektrického nářadí musí vždy odpovídat síťové zásuvce. Za žádných okolností vidlici neupravujte. S nářadím, které má ochranné zemnění nikdy nepoužívejte žádné zásuvkové adaptéry. Vidlice, které nejsou znehodnoceny úpravami a odpovídající elektrické zásuvky výrazně snižují nebezpečí úrazu elektrickým proudem.
- b) Vyvarujte se dotyku těla s uzemněnými předměty, jako např. potrubí, tělesa ústředního topení, sporáky či chladničky. Nebezpečí úrazu elektrickým proudem je mnohem větší, je-li vaše tělo v kontaktu s těmito předměty.
- c) Nevystavujte elektrické nářadí dešti, vlhku nebo mokru. Vnikne-li do elektrického nářadí voda, zvyšuje se nebezpečí úrazu elektrickým proudem.
- d) Nepoužívejte přívodní kabel k jiným účelům, než je jeho připojení ke zdroji elektrického napětí. Nikdy nepřenášejte ani netahejte elektrické nářadí za přívodní kabel a nevytrhávejte vidlici ze zásuvky silou nebo tahem za tento kabel. Chraňte přívodní kabel před horkem, mastnotou, ostrými hranami a pohybujícími se částmi. Poškozené nebo zamotané přívodní kabely zvyšují nebezpečí úrazu elektrickým proudem.
- e) Je-li elektrické nářadí používáno ve venkovních prostorech, používejte takový prodlužovací kabel, který je vhodný pro toto použití. Používání prodlužovacího kabelu určeného pro venkovní použití snižuje nebezpečí úrazu elektrickým proudem.



### 4.2 Bezpečnost osob

- a) Při používání elektrického nářadí buďte obezřetní, věnujte pozornost tomu, co právě děláte, soustřeďte se a střízlivě uvažujte. Nepracujte s elektrickým nářadím, jste-li unaveni nebo jste-li pod vlivem drog, alkoholu nebo léků. Chvilková nepozornost při používání elektrického nářadí může vést k vážnému poranění osob.
- b) Používejte adekvátní ochranné pomůcky, jako jsou ochrana zraku, sluchu, obličejová

maska, štít nebo respirátor, bezpečnostní pracovní obuv s protiskluzovou úpravou, tvrdá pokrývka hlavy, rukavice a vhodný oděv. Vše používejte v souladu s podmínkami bezpečné práce, které snižují nebezpečí poranění osob.

- c) Vyvarujte se neúmyslného spuštění. Ujistěte se, že je hlavní spínač při připojení zařízení ke zdroji elektrického napětí vypnutý. Přenášení nářadí s prstem na spínači nebo se zapnutým spínačem může být příčinou nehod.
- d) Před spuštěním nářadí odstraňte všechny seřizovací nástroje a klíče. Seřizovací nástroj nebo klíč, který ponecháte připevněn k otáčející se části elektrického nářadí, může být příčinou poranění osob.
- e) Vždy udržujte stabilní postoj a rovnováhu pro snazší a bezpečnější ovládnutí zařízení v nepředvídaných situacích.
- f) Oblékejte se vhodným způsobem. Nenoste volné oděvy ani šperky. Dbejte na to, aby byly vaše vlasy, oděv a rukavice dostatečně daleko od pohybujících se částí zařízení. Volné oděvy, šperky a dlouhé vlasy mohou být zachyceny pohybujícími se částmi a způsobit zranění osob.
- g) Jsou-li k dispozici prostředky pro připojení zařízení k odsávání a sběru prachu, zajistěte, aby taková zařízení byla připojena a správně používána. Použití těchto zařízení může omezit nebezpečí způsobená vznikajícím prachem.
- h) Nedovolte, aby znalost práce a zkušenosti nabyté s prací s tímto zařízením vedly k nedodržování bezpečnostních pokynů. Neopatrná manipulace se zařízením může ve zlomku sekundy způsobit vážná zranění.



### 4.3 Bezpečnost na pracovišti

- a) Udržujte pracovní prostor v čistotě a dobře osvětlený. Nepořádek a nedostatečné osvětlení pracovního prostředí mohou vést k úrazům.
- b) Nepracujte s elektrickým nářadím v přítomnosti hořlavých kapalin, plynů nebo prachu. Nářadí je zdrojem jiskření, při kterém může dojít k vznícení prachu nebo výparů.
- c) Udržujte další osoby a děti v dostatečné vzdálenosti od zařízení, zatímco je zařízení v provozu a/nebo spuštěné. Ztráta pozornosti může způsobit ztrátu kontroly nad zařízením a vést k zranění osob.



#### **4.4 Používání a péče o elektrické nářadí**

- a) Nepřetěžujte elektrické nářadí. Používejte správné nářadí, které je určeno pro prováděnou práci. Správně zvolené elektrické nářadí bude lépe a bezpečněji vykonávat práci, pro kterou bylo vyrobeno.
- b) Nepoužívejte elektrické nářadí, které nelze zapnout a vypnout hlavním spínačem. Jakékoliv elektrické nářadí, které nelze ovládat spínačem, je nebezpečné a musí být ihned vyřazeno či opraveno.
- c) Odpojujte nářadí vytažením vidlice ze síťové zásuvky před jakýmkoliv seřizováním, výměnou příslušenství nebo před uložením nepoužívaného elektrického nářadí. Tato preventivní bezpečnostní opatření omezují nebezpečí nahodilého spuštění elektrického nářadí.
- d) Nepoužívané elektrické nářadí ukládejte mimo dosahu dětí a nedovolte osobám, které nebyly seznámeny s elektrickým nářadím nebo s pokyny k jeho obsluze, aby nářadí používaly. Elektrické nářadí je v rukou nezkušených uživatelů nebezpečné.
- e) Udržujte a pravidelně čistěte elektrické nářadí. Čistěte otvory pro sání vzduchu od prachu a nečistot. Je-li nářadí poškozeno, před dalším používáním zajistěte jeho opravu. Mnoho nehod je způsobeno nedostatečnou údržbou elektrického nářadí.
- f) Řezací nástroje udržujte ostré a čisté. Správně udržované a naostřené řezací nástroje s menší pravděpodobností zachytí za materiál, nedochází k jejich zablokování a práce s nimi je snazší a bezpečnější.
- g) Elektrické nářadí, příslušenství, pracovní nástroje a jiné komponenty používejte v souladu s pokyny bezpečnosti práce a takovým způsobem, který byl předepsán pro konkrétní elektrické nářadí, a to s ohledem na podmínky a typ prováděné práce. Používání elektrického nářadí k provádění jiných činností, než pro které bylo určeno, může vést k nebezpečným situacím.



#### **4.5 Servis a odpovědnost za vady**

- a) Servis vašeho nářadí smí provádět pouze proškolený pracovník stanovený dodavatelem zařízení a za použití originálních náhradních dílů. Tím bude zajištěno zachování bezpečnosti a správné funkce zařízení.
- b) V případě servisu zařízení používejte výhradně originální náhradní díly a dodržujte pokyny v návodu k používání pro správnou údržbu, čištění a skladování produktu. Použití neoriginálních náhradních dílů či nedodržování těchto pokynů mohou způsobit riziko úrazu osob nebo poškození majetku nebo zánik Vašich práv z případných vad, poškození nebo nefunkčnosti zařízení.

#### 4.6. Všeobecné podmínky odpovědnosti za vady zboží

Společnost XTline s.r.o., IČ: 26246937, se sídlem Ruda 175, 594 01 (dále též jen jako „**XTline**“) v rámci případné odpovědnosti z vadného plnění dle zákona č. 89/2012 Sb., občanský zákoník, ve znění pozdějších předpisů (dále též jen jako „**občanský zákoník**“) plní veškeré své stanovené povinnosti k maximální spokojenosti svých zákazníků.

Společnost XTline zboží dodává v odpovídající kvalitě řádně a včas, tedy bez vad. Pakliže nejsou zvláštní vlastnosti, funkce nebo parametry zboží výslovně vymezeny, pak XTline zboží dodává pro účel patrný z příslušné uzavřené smlouvy, případně pro účel uvedený nebo prezentovaný v nabídce společnosti XTline u konkrétního zboží. Pakliže se však na zboží vada přeci jen vyskytne, má její zákazník práva z vadného plnění dle § 2099 a násl., zejména pak § 2106 a § 2107 občanského zákoníku.

Zákazník musí zboží při převzetí zkontrolovat. Právo zákazníka z vadného plnění totiž zakládá vada, kterou má zboží při jeho předání, byť se případně projeví až později. Pokud se však jedná o vadu zjevnou (například mechanické poškození, nefunkčnost zboží apod.), měla by být tato zkontrolována a odhalena co možná nejdříve. Mimo jiné i proto, aby zboží nebylo dalším používáním více poškozeno, či aby nebylo právo zákazníka z vadného plnění ohroženo. Zjevná vada zboží by pak měla být uplatněna bez zbytečného odkladu od převzetí.

Nicméně nad rámec zákonných ustanovení společnost XTline prodlužuje lhůtu pro uplatnění práv z vadného plnění pro vady skryté u zakoupeného zboží **na celých 24 měsících** počítaných od převzetí zboží.

Každé zboží nebo výrobek je však třeba užívat pouze způsobem, pro který byl výrobek určen. Společnost XTline dále upozorňuje zejména na to, že:

- a) Servis vašeho náradí smí provádět pouze proškolený pracovník stanovený dodavatelem zařízení a za použití originálních náhradních dílů. Tím bude zajištěno zachování bezpečnosti a správné funkce zařízení.
- b) V případě servisu zařízení používejte výhradně originální náhradní díly a dodržujte pokyny v návodu k používání pro správnou údržbu, čištění a skladování produktu. Použití neoriginálních náhradních dílů či nedodržování těchto pokynů mohou způsobit riziko úrazu osob nebo poškození majetku nebo zánik Vašich práv z případných vad, poškození nebo nefunkčnosti zařízení.

Reklamacie budou posouzeny naším Reklamačním oddělením. Uznané reklamacie pak bezplatně opraví servis společnosti XTline. Místem pro uplatnění reklamacie je sídlo nebo provozovna prodejce, u něhož bylo zboží zakoupeno. **Reklamacie, včetně odstranění vady, musí být vyřízena bez zbytečného odkladu, nejpozději do 30 dnů ode dne uplatnění reklamacie, pokud se prodávající s kupujícím nedohodnou jinak.** Kupující může uplatnit reklamaci osobně nebo zasláním zboží k reklamaci přepravní službou na vlastní náklady v bezpečném balení a řádně označené. Další možností je též uplatnění reklamacie prostřednictvím zvlášť vymezeného programu společnosti XTline.

Zásilka musí obsahovat reklamovaný výrobek, prodejní dokumenty, především originál nebo kopii prodejního dokladu (pozn. aby bylo možné se přesvědčit, že bylo zařízení či výrobek skutečně zakoupen u XTline), vyplněný reklamační list s podrobným popisem závady a kontaktní údaje (zpáteční adresa, telefon, případně navíc e-mail).

Vady, které lze odstranit, budou opraveny v zákonné lhůtě 30 dnů (dobu lze po vzájemné dohodě prodloužit). Po projevení skryté vady materiálu do 6 měsíců od data prodeje, kterou nelze odstranit, bude výrobek vyměněn za nový (vady, které existovaly při převzetí zboží, nikoli vzniklé nesprávným používáním nebo opotřebením). Na neodstranitelné vady a vady, které si je kupující schopen opravit sám, lze po vzájemné dohodě uplatnit přiměřenou slevu z kupní ceny.

Nárok na reklamaci, a tedy nárok z vadného plnění naopak zaniká, jestliže:

- Byl výrobek používán a udržován v rozporu s pokyny v návodu k použití, v jiných podmínkách nebo k jiným účelům, než ke kterým je určen, nebo poškozen používáním neoriginálních náhradních dílů, nevhodných nebo nekvalitních maziv apod.
- Byl výrobek poškozen působením vnějších mechanických, teplotních, chemických či jiných nepředvídatelných vlivů.
- Bylo zařízení poškozeno nevhodným skladováním, manipulací, čištěním nebo údržbou.
- Byl výrobek používán nad rámec přípustného zatížení.
- Zjištěná vada (pozn. zjevná či skrytá) nebyla uplatněna včas.

***Záruka se nevztahuje na příslušenství!***

## 5. ZAMÝŠLENÉ POUŽITÍ

**Sekací kladivo SDS MAX** je určeno pro náročné demoliční a sekací práce v betonu, zdivu a kameni. Využívá se při bourání podlah, stěn, základů, odstraňování obkladů a dlaždic nebo při vytváření drážek pro rozvody inženýrských sítí. Díky vysokému výkonu motoru a silné energii úderu umožňuje efektivní a rychlé odstranění i velmi tvrdých materiálů. Je vhodné pro stavební, rekonstrukční a instalační práce, kde je vyžadován spolehlivý nástroj s vysokým výkonem a odolností. Produkt není vhodný pro nepřetržitý průmyslový provoz.



Tento symbol znamená, že s produktem by nemělo být nakládáno jako s běžným domovním odpadem, a to s účinností v rámci všech států EU. Abyste předešli možnému poškození životního prostředí nebo lidského zdraví v důsledku nekontrolované likvidace odpadu, recyklujte jej zodpovědně a podpořte udržitelné opětovné použití materiálových zdrojů. Chcete-li vrátit použité nebo nefunkční zařízení, použijte k tomuto účelu vhodná sběrná místa nebo kontaktujte prodejce, u kterého jste produkt zakoupili.

Pro zajištění bezpečné a spolehlivé práce s produktem je nutné dodržovat všechny bezpečnostní a jiné pokyny, uvedené v tomto návodu k použití. Použití produktu pro jakékoliv jiné než stanovené účely není dovoleno a výrobce ani distributor nepřebírají za takováto nesprávná použití žádnou odpovědnost. Použití produktu, které je v rozporu se zamýšleným použitím a s pokyny v tomto návodu může být důvodem pro automatické zamítnutí reklamace. Použití produktu v rozporu s tímto návodem, neoprávněný zásah do konstrukce, úprava produktu nad stanovený rámec nebo výměna neoriginálních dílů jsou v rozporu se zamýšleným použitím. Za škody nebo zranění způsobené nesprávným používáním a údržbou nese plnou zodpovědnost uživatel.

Úrovně emisí vibrací a hluku, jsou-li relevantní a uvedené v tomto návodu k použití, byly změřeny odpovídajícími měřicími metodami a lze je používat pro vzájemné porovnání produktů. Lze podle nich určit přibližný odhad zatížení vibracemi a hlukem.

Uvedené úrovně vibrací a hluku reprezentují majoritní použití daného elektrického nářadí. Pokud je elektrické nářadí používáno pro jiné práce, s jinými nástroji, jinou technikou nebo s nedostatečnou údržbou, mohou se úrovně vibrací a hluku lišit. Může tak dojít i k značnému navýšení nebo naopak snížení úrovně vibrací a hluku po celou pracovní dobu.

Pro přesný odhad zatížení vibracemi a hlukem by měla být zohledněna doba, kdy je nářadí vypnuté nebo v provozu. Vždy stanovte dodatečná bezpečnostní opatření k ochraně obsluhy před účinky vibrací a hluku, jakou jsou pravidelná a správná údržba elektrického nářadí a nástrojů, udržování optimální pracovní teploty a dalších relevantních podmínek, vhodná organizace pracovních procesů, adekvátní ochranné pracovní pomůcky apod.

## 6. FUNKČNÍ POPIS

### KRYT SKLÍČIDLA

Kryt sklíčidla (1) chrání mechanismus kladiva před vniknutím a usazováním prachu a nečistot při práci. Zároveň slouží jako mechanismus pro upínání pracovního nástroje.

### ZAJIŠŤOVACÍ OBJÍMKA

Zajišťovací objímka (2) slouží nastavení pracovního nástroje ve vhodné pozici.

### HLAVNÍ RUKOJEŤ

Hlavní rukojeť (3) slouží k bezpečnému a pohodlnému držení nářadí během práce.

### HLAVNÍ SPÍNAČ

Hlavní spínač (4) slouží ke spuštění a vypnutí zařízení.

### ARETAČNÍ TLAČÍTKO HLAVNÍHO SPÍNAČE

Aretační tlačítko hlavního spínače (5) slouží k zajištění trvalého chodu nářadí bez nutnosti neustálého držení hlavního spínače.

### NASTAVENÍ RYCHLOSTI ÚDERU

Otočný přepínač pro nastavení rychlosti úderu (6) slouží k regulaci rychlosti a intenzity úderu podle typu materiálu a druhu práce.

### BOČNÍ RUKOJEŤ

Boční rukojeť (7) zlepšuje stabilitu a ovladatelnost zařízení při práci.

### PŘÍVODNÍ KABEL

Přívodní kabel (8) slouží k připojení zařízení ke zdroji elektrického napětí.



## 7. SESTAVENÍ A OBSLUHA

### MONTÁŽ BOČNÍ RUKOJETI

**POZOR!** 

- Sekací kladivo smí být používáno pouze s boční (pomocnou) rukojetí.

Boční rukojeť lze nastavit do libovolné polohy tak, aby byla zajištěna pohodlná a bezpečná pracovní pozice:

1. Povolte boční stavěcí šroub rukojeti.
2. Otočte a nastavte boční rukojeť kolem osy zařízení do požadované polohy.
3. Opětovně utáhněte boční stavěcí šroub a zafixujte rukojeť ve zvolené poloze.

Přemístění boční rukojeti na jinou stranu:

1. Úplně vyšroubujte boční stavěcí šroub.
2. Vysuňte šestihranný šroub směrem nahoru.
3. Sejměte boční rukojeť do strany.
4. Zbývající upínací část otočte o 180°.
5. Rukojeť nasadte zpět, boční stavěcí šroub umístěte na své místo a pevně dotáhněte.

### VÝMĚNA PRACOVNÍHO NÁSTROJE

**POZOR!** 

- Před jakoukoli manipulací vždy odpojte zařízení od zdroje elektrického napětí!

SDS-MAX upínání umožňuje rychlou výměnu nástroje bez použití dalšího nářadí. Ochranný kryt zabraňuje vniknutí prachu do upínacího mechanismu – dbejte na to, aby nebyl poškozen. V případě poškození jej nechte vyměnit autorizovaným servisem.

### Vložení sekáče (viz obr. A)

1. Očistěte stopku nástroje od nečistot a prachu a naneste malé množství vhodného maziva.
2. Vložte nástroj do upínání s mírným otáčením, dokud nezapadne do drážek v upínacím mechanismu.
3. Zkontrolujte zajištění lehkým zatažením za nástroj směrem ven z mechanismu. Nesmí dojít k jeho úplnému vytažení.

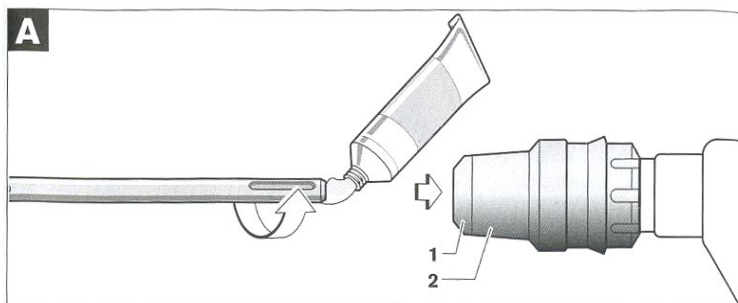

## Vyjmutí sekáče (viz obr. B)

1. Zatlačte zpět zajišťovací objímku.
2. Vytáhněte nástroj směrem ven.

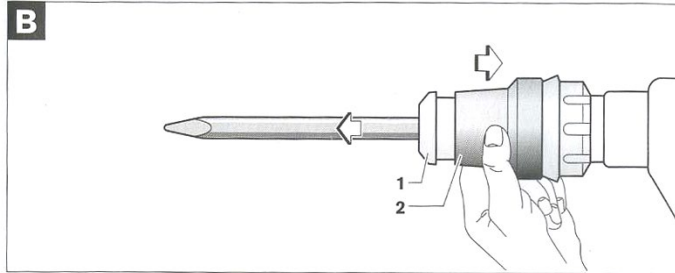

## POZOR!

- Během práce se může sekáč velmi zahřát. Hrozí popálení! Používejte ochranné rukavice.

## UVEDENÍ DO PROVOZU

Před zapnutím stroje proveďte následující kontrolu:

1. **Napájení** - Zkontrolujte, že napětí v síti odpovídá hodnotě uvedené na typovém štítku kladiva.
2. **Hlavní vypínač** - Přesvědčte se, že je vypínač v poloze OFF. Pokud je kladivo připojeno do zásuvky se zapnutým vypínačem, může se okamžitě rozběhnout a způsobit úraz nebo poškození majetku!
3. **Prodlužovací kabel** - Pokud pracujete ve vzdálenosti větší, než dovoluje délka přívodního kabelu, použijte vhodný prodlužovací kabel s odpovídajícím průřezem.

## Zapnutí a vypnutí

- Zapnutí – stiskněte hlavní spínač
- Vypnutí – uvolněte hlavní spínač

## Trvalý chod

1. Spusťte zařízení stisknutím hlavního spínače.
2. Stiskněte aretační tlačítko hlavního spínače
3. Pro uvolnění trvalého chodu stiskněte znovu vypínač a uvolněte jej.

## Provoz při nízkých teplotách

Při nízkých teplotách může kladivo dosáhnout plného výkonu až po dostatečném zahřátí. Před použitím zařízení jej nechte zahřát na provozní teplotu spuštěním naprázdno po nezbytně dlouhou dobu. Doba zahřátí se může lišit v závislosti na okolních podmínkách.

## TLUMENÍ VIBRACÍ

Stroj je vybaven systémem aktivního pohlcování vibrací. Tento systém výrazně redukuje přenos vibrací na obsluhu a zvyšuje komfort při dlouhodobé práci.

## NASTAVENÍ RYCHLOSTI ÚDERU

Elektronická regulace umožňuje plynulé přednastavení úderu podle druhu materiálu. Zvolená intenzita je udržována konstantně jak při chodu naprázdno, tak při zatížení.

Nastavte otočný přepínač na požadovanou hodnotu dle odpovídajících hodnot (viz tabulka níže).

Hodnota nastavení	Frekvence úderů (min <sup>-1</sup> )
1	900
2	1100
3	1350
4	1600
5	1800
6	2100

## NASTAVENÍ POLOHY SEKÁČE

Sekáč lze nastavit do 12 poloh, aby byla vždy dosažena optimální pracovní pozice.

Postup:

1. Vložte sekáč do upínacího mechanismu vhodným způsobem.
2. Vysuňte vpřed ve směru šipky zajišťovací objímku.
3. Otáčejte sekáčem do požadované polohy.
4. Uvolněte zajišťovací objímku a otáčejte sekáčem, dokud nezapadne samovolně do zámku s charakteristickým zvukem "cvaknutí".

## BEZPEČNOSTNÍ POKYNY



- Udržujte pracovní prostor čistý a dobře osvětlený.
- Nepracujte s elektrickým nářadím ve výbušném prostředí, například v přítomnosti hořlavých kapalin, plynů nebo prachu.
- Při práci s elektrickým nářadím udržujte děti a přihlížející mimo dosah a v bezpečné vzdálenosti.

## KVALIFIKACE



Pro manipulaci a obsluhu s tímto zařízením není třeba žádné speciální kvalifikace ani proškolení. Je ovšem nutné bez výjimky nastudovat a dodržovat všechny pokyny, uvedené v tomto návodu k použití a všechna další, toho času platná bezpečnostní opatření, spojená s místem, na kterém má být toto zařízení používáno.

## ZBYTKOVÁ RIZIKA



- Používejte adekvátní ochranné pomůcky, jako jsou brýle, obličejové štíty, rukavice, vhodná obuv a oblečení apod.
- Nikdy neodstraňujte ochranné kryty a jiné permanentní bezpečnostní prvky. Může dojít k vážnému zranění.
- Před spuštěním zařízení zkontrolujte oblast, na které budete se zařízením manipulovat a odstraňte z této oblasti všechny nebezpečné a nevhodné předměty. Ujistěte se, že jsou všechny komponenty správně nainstalovány a připevněny.
- Nedostatečné osvětlení při práci zvyšuje riziko úrazu. Zajistěte, aby bylo při práci se zařízením pracoviště dostatečně osvětleno.

## OBEČNÉ POKYNY PRO PRÁCI SE SEKACÍM KLADIVEM



1. Před zahájením práce si vždy zkontrolujte, zda je pracovní prostor bezpečný, stabilní a volný od překážek.
2. Při práci vždy používejte ochranné pomůcky – zejména brýle, rukavice, chrániče sluchu a pevnou pracovní obuv.
3. Nástroj přidržujte pevně oběma rukama. Zajistěte si stabilní postoj a nepracujte v nepohodlné nebo nestabilní poloze.
4. Před spuštěním náradí přiložte sekáč lehce k obrobku, netlačte příliš silou – kladivo pracuje vlastním úderovým mechanismem.
5. Nikdy nepracujte se zatuhlým nebo poškozeným sekáčem. Tupý nebo zdeformovaný nástroj snižuje výkon a může způsobit přetížení motoru.
6. Zamezte přehřívání náradí. Při delším sekání dělejte pravidelné přestávky, aby se kladivo nepřehřálo.
7. Nepoužívejte kladivo pro vrtání – je určeno výhradně pro sekací a bourací práce.
8. Nevystavujte zařízení vlhkosti, dešti ani přímému kontaktu s vodou. Při práci venku zajistěte, aby nedošlo k vniknutí vody do motoru.
9. Po skončení práce vypněte hlavní spínač, odpojte přívodní kabel ze sítě a nechte zařízení vychladnout.
10. Před uložením očistěte náradí od prachu a nečistot a uložte jej do suchého prostředí, ideálně v přiloženém kufru.
11. Udržujte v čistotě i všechny pracovní nástroje (sekáče). Použití nesprávně udržovaných nástrojů může výrazně snižovat funkčnost a životnost upínacího mechanismu a celého zařízení.

## 8. ČIŠTĚNÍ A ÚDRŽBA



### ÚDRŽBA

- Před prováděním kontroly nebo údržby se vždy ujistěte, že je nástroj vypnutý a odpojený od zdroje elektrického napětí.
- Pro bezpečný a správný provoz vždy udržujte zařízení a pracovní nástroje v bezvadném stavu a ventilační otvory čisté a volně průchozí.
- Zařízení lze nejučinněji vyčistit stlačeným suchým vzduchem. Při čištění stlačeným vzduchem vždy noste ochranné brýle.
- Některé čisticí prostředky a rozpouštědla poškozují plastové části. Mezi tyto látky patří benzín, tetrachlormetan, chlorované čisticí prostředky, čpavek a domácí čisticí prostředky obsahující čpavek.
- Uhlíkové kartáče a komutátor zařízení byly navrženy pro dlouhodobý spolehlivý provoz. Pro zachování maximální účinnosti motoru doporučujeme každé dva až šest měsíců zkontrolovat uhlíkové kartáče a je-li to třeba, provést jejich výměnu. Uhlíkové kartáče podléhají běžnému opotřebení.
- Poškozený kryt proti prachu by měl být okamžitě vyměněn. Doporučujeme provést výměnu v autorizovaném servisu výrobce nebo prodejce zařízení.
- Zařízení samotné, návod k obsluze a případné příslušenství ukládejte v původním obalu. Tím zajistíte, že budete mít vždy všechny informace a díly pohromadě.

### SERVIS

- Pro zajištění BEZPEČNOSTI a SPOLEHLIVOSTI produktu by opravy, veškerou údržbu nebo nastavení měly provádět autorizovaná servisní střediska výrobce nebo prodejce zařízení.

### SKLADOVÁNÍ

Zařízení skladujte v původním obalu, s demontovanými nastavci a na suchém, spíše chladném místě. Zařízení před skladováním vždy pečlivě vyčistěte vhodným způsobem. Udržujte mimo dosah dětí a dalších nepovolaných osob. Neskladujte v mrazu, vysokých teplotách a na místech vystavených přímému slunečnímu záření.

### ŽIVOTNOST

Životnost produktu do značné míry závisí na intenzitě používání a řádném dodržování pokynů uvedených v tomto návodu k použití (dodržování těchto pokynů optimalizuje životnost produktu). Pokud je zařízení vadné nebo dojde-li k jeho poruše, musí být odstaveno z provozu a zřetelně označeno jako zakázané pro další použití nebo do sjednání nápravy. Pokud je zařízení zcela vyřazeno z provozu, uložte jej na k tomu vyhrazené vhodné místo.

## LIKVIDACE



### ***DBEJTE VŠECH PLATNÝCH EKOLOGICKÝCH PŘEDPISŮ!***

Při závěrečném vyřazení zařízení z provozu (po skončení jeho životnosti) mějte na paměti zájem a hledisko ochrany životního prostředí a recyklační možnosti (obecně):

- Zlikvidujte potenciálně nebezpečné odpady (např. elektroniku, povrchově upravené komponenty apod.) podle předpisů, oddělte plastové materiály a nabídněte je pro vhodnou recyklaci. Oddělte kovové části podle typu pro šrotování.
- Je nutné, aby se majitel zařízení při odstraňování (zneškodňování) odpadů z hlediska péče o zdravé životní podmínky a ochrany životního prostředí řídil zákonem o odpadech. Je tedy nutné, aby vzniklé odpady nabídl provozovatelům zařízení ke zneškodňování odpadů. Jedná se zejména o kovy, maziva, umělé hmoty atd.

V případě likvidace odpadu v rámci EU je základní rámec politiky EU v oblasti odpadového hospodářství dán směrnicí Rady 75/442/EHS o odpadech ve znění úprav směrnice Rady 91/156/EHS o odpadech. Likvidace odpadu mimo území České republiky se řídí obecně závaznými právními předpisy příslušného státu, ve kterém je likvidace prováděna.

## **9. PŘÍSLUŠENSTVÍ**

### **Kup si naše příslušenství!**

Použití jakéhokoli neoriginálního příslušenství nebo nástavců třetích stran může představovat riziko zranění osob nebo poškození majetku. Používejte příslušenství nebo nástavce pouze k uvedenému účelu. Pokud potřebujete pomoci s dalšími podrobnostmi ohledně vhodného příslušenství, požádejte prodejce nebo výrobce tohoto zařízení.

Následující položky sice nemusí být součástí balení, ale mohly by se vám hodit:

- Originální náhradní díly
- Sekáče

# 10. PROHLÁŠENÍ O SHODĚ



## ES PROHLÁŠENÍ O SHODĚ



Podle: zákona č.22/1997 Sb. ve znění změn, NV 176/2008 Sb. ve znění změn a evropské směrnice EU 2006/42/ES.

<b>ZAŘÍZENÍ (VÝROBEK) NÁZEV:</b>	Elektrické sekací kladivo 1500 W SDS MAX, 9-25 J
<b>TYP:</b>	XT106059
<b>PROVEDENÍ (JINÁ SPECIFIKACE):</b>	MP1145
<b>EVIDENČNÍ - VÝROBNÍ ČÍSLO:</b>	
<b>VÝROBCE</b>	
<b>NÁZEV:</b>	XTline s.r.o.
<b>ADRESA:</b>	Ruda 175, 59401 RUDA
<b>IČ:</b>	26246937
<b>DIČ CZ:</b>	26246937

prohlašuje výhradně na vlastní zodpovědnost, že níže uvedené zařízení splňuje všechna příslušná ustanovení předmětných předpisů Evropského společenství:

**EU 2006/42/ES - NV č. 176/2008 Sb.**, o technických požadavcích na strojní zařízení (dle přílohy II A), ve znění NV č. 170/2011 Sb., NV č. 229/2012 Sb. a NV č. 320/2017 Sb.

**EU 2014/35/EU - NV č. 118/2016 Sb.**, o harmonizaci právních předpisů členských států týkajících se dodávání elektrických zařízení určených pro používání v určitých mezích napětí na trh

**EU 2014/30/EU - NV č. 117/2016 Sb.**, o harmonizaci právních předpisů členských států týkajících se elektromagnetické kompatibility

**EU 2015/863/EU - NV č. 481/2012 Sb.**, kterou se mění příloha II směrnice Evropského parlamentu a Rady EU 2011/65/EU, RoHS o omezení používání některých nebezpečných látek v elektrických a elektronických zařízeních

**EU 2000/14/EU, 2005/88/EU - NV č. 9/2002 Sb.**, kterým se stanoví technické požadavky na výrobky z hlediska emisí hluku, ve znění NV č. 342/2003 Sb. a NV č. 198/2006 Sb. a příslušným předpisům a normám, které z těchto nařízení (směrnic) vyplývají.

POPIS	FUNKCE
<p>Hluk: <math>L_{pA} = 91.79</math> dB(A), <math>L_{WA} = 102.79</math> dB(A)</p> <p>Vibration: <math>a_{h, Cheq} = 14.62</math> m.s<sup>-2</sup></p> <p>Zařízení se skládá: z elektrických pohonů, z elektroinstalace, z elektroniky, z konstrukce a z mechanických pohonů.</p>	<p>Zařízení je určeno: jako sekací kladivo.</p>

### Seznam použitých technických předpisů a harmonizovaných norem

**ČSN EN ISO 12100;** Bezpečnost strojních zařízení - Všeobecné zásady pro konstrukci - Posouzení rizika a snižování rizika ; účinnost normy: 2011-07-01 ;

**ČSN EN ISO 20607;** Bezpečnost strojních zařízení - Návod k používání - Obecné principy pro návrh ; účinnost normy: 2021-02-01 ;

**ČSN EN ISO 13857;** Bezpečnost strojních zařízení - Bezpečné vzdálenosti k zamezení dosahu do nebezpečných prostorů horními a dolními končetinami ; účinnost normy: 2022-10-01 ;

**ČSN EN 1005-3+A1;** Bezpečnost strojních zařízení - Fyzická výkonnost člověka - Část 3: Doporučené mezní síly pro obsluhu strojních zařízení ; účinnost normy: 2009-05-01 ;

**ČSN EN ISO 13854;** Bezpečnost strojních zařízení - Nejmenší mezery k zamezení stlačení částí lidského těla ; účinnost normy: 2021-02-01 ;

**ČSN EN ISO 14118;** Bezpečnost strojních zařízení - Zamezení neočekávanému spuštění ; účinnost normy: 2019-01-01 ;

**ČSN EN ISO 14120;** Bezpečnost strojních zařízení - Ochranné kryty - Obecné požadavky pro konstrukci a výrobu pevných a pohyblivých ochranných krytů ; účinnost normy: 2017-02-01 ;

**ČSN ISO 3864-1;** Grafické značky - Bezpečnostní barvy a bezpečnostní značky - Část 1: Zásady navrhování bezpečnostních značek a bezpečnostního značení ; účinnost normy: 2013-01-01 ;

**ČSN ISO 3864-3;** Grafické značky - Bezpečnostní barvy a bezpečnostní značky - Část 3: Zásady navrhování grafických značek pro použití v bezpečnostních značkách ; účinnost normy: 2025-10-01 ;

**ČSN EN 894-1+A1;** změny:A1:2017,A11:2020,A2:2021 ; Bezpečnost strojních zařízení - Ergonomické požadavky pro navrhování sdělovačů a ovládačů - Část 1: Všeobecné zásady interakcí člověka se sdělovači a ovládači ; účinnost normy: 2009-06-01

**ČSN EN 894-2+A1;** změny:A1:2017,A11:2020,A2:2021 ; Bezpečnost strojních zařízení - Ergonomické požadavky pro navrhování sdělovačů a ovládačů - Část 2: Sdělovače ; účinnost normy: 2009-06-01

**ČSN EN 894-3+A1;** změny:A1:2017,A11:2020,A2:2021 ; Bezpečnost strojních zařízení - Ergonomické požadavky pro navrhování sdělovačů a ovládačů - Část 3: Ovládače ; účinnost normy: 2009-06-01

**ČSN EN 894-4;** změny:A1:2017,A11:2020,A2:2021 ; Bezpečnost strojních zařízení - Ergonomické požadavky pro navrhování sdělovačů a ovládačů - Část 4: Umístění a uspořádání sdělovačů a ovládačů ; účinnost normy: 2011-02-01

**ČSN EN IEC 63000;** změny:A1:2017,A11:2020,A2:2021 ; Technická dokumentace k posuzování elektrických a elektronických produktů z hlediska omezení nebezpečných látek ; účinnost normy: 2019-05-01

**ČSN EN 62321-1;** změny:A1:2017,A11:2020,A2:2021 ; Stanovení některých látek v elektrotechnických výrobcích - Část 1: Úvod a přehled ; účinnost normy: 2014-02-01

**ČSN EN ISO 11200;** změny:A1 7.20 ; Akustika - Hluk vyzařovaný stroji a zařízeními - Návod pro používání základních norem pro určování hladin emisního akustického tlaku na stanovišti obsluhy a dalších stanovených místech ; účinnost normy: 2015-02-01

**ČSN EN ISO 11203;** změny:A1 12.20 ; Akustika - Hluk vyzařovaný stroji a zařízeními - Určování hladin emisního akustického tlaku na stanovišti obsluhy a dalších stanovených místech z hladin akustického výkonu ; účinnost normy: 2010-05-01

**ČSN EN 60745-1 ed. 2;** Ruční elektromechanické nářadí - Bezpečnost - Část 1: Všeobecné požadavky ; účinnost normy: 2012-01-01 ;

**ČSN EN IEC 62841-2-6;** Elektromechanické ruční nářadí, přenosné nářadí a žací a zahradní stroje - Bezpečnost - Část 2-6: Zvláštní požadavky na ruční kladiva ; účinnost normy: 2021-04-01 ;

**ČSN EN IEC 55014-1 ed. 5;** Elektromagnetická kompatibilita - Požadavky na spotřebiče pro domácnost, elektrické nářadí a podobné přístroje - Část 1: Emise ; účinnost normy: 2021-10-01 ;

**ČSN EN IEC 55014-2 ed. 3;** Elektromagnetická kompatibilita - Požadavky na spotřebiče pro domácnost, elektrické nářadí a podobné přístroje - Část 2: Odolnost - Norma skupiny výrobků ; účinnost normy: 2021-10-01 ;

**ČSN EN IEC 61000-3-2 ed. 5;** změny:A1 9.21, A2 1.25 ; Elektromagnetická kompatibilita (EMC) - Část 3-2: Meze - Meze pro emise proudu harmonických (zařízení se vstupním fázovým proudem <= 16 A) ; účinnost normy: 2019-09-01

**ČSN EN 61000-3-3 ed. 3;** změny:A1 12.19, A2 5.22 ; Elektromagnetická kompatibilita (EMC) - Část 3-3: Meze - Omezení změn napětí, kolísání napětí a flickru v rozvodných sítích nízkého napětí pro zařízení se jmenovitým fázovým proudem <= 16 A, které není předmětem podmíněného připojení ; účinnost normy: 2014-03-01

**ČSN EN ISO 3744;** Akustika - Určování hladin akustického výkonu a hladin akustické energie zdrojů hluku pomocí akustického tlaku - Technická metoda pro přibližně volné pole nad odrazivou rovinou ; účinnost normy: 2011-05-01 ;

### Zvolený postup posuzování shody

Posouzení shody za stanovených podmínek. Zákon č. 22/1997 Sb., ve znění změn, § 12 odst. 3, písm. a)  
Dle přílohy č. II k nařízení vlády č. 176/2008 Sb. bod A ve znění změn.

**Jméno, adresu a identifikační číslo notifikované osoby, která provedla ES přezkoušení typu a číslo certifikátu ES přezkoušení typu.**

Na uvedené zařízení se nevztahuje povinné přezkoušení typu autorizovanou zkušebnou.  
Osoba pověřená kompletní technické dokumentace Ing. Petr Vrána, kancelář - 61400 Brno, Proškovro nám. 21

Údaje o totožnosti osoby oprávněné vypracovat prohlášení jménem výrobce nebo jeho oprávněného zástupce a její podpis.

místo:	RUDA	Jméno:	Funkce:	Podpis:
datum:	03.11.2025	Michal Duben	jednatel	



# DECLARATION OF CONFORMITY DÉCLARATION DE CONFORMITÉ KONFORMITÄTSERKLÄRUNG

ENGLAND



FRANCE

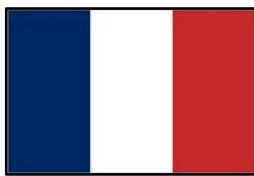

DEUTSCHLAND



**XTLINE S.R.O.**

**59401 RUDA, RUDA 175**

**CZECH REPUBLIC**

declare that the product	déclarer que le produit	erklären, dass das Produkt
<b>XT106059 /serial number:</b>		
<b>complies with the relevant EC Directives:</b>	<b>est conforme aux directives communautaires pertinentes:</b>	<b>entspricht den einschlägigen EG-Richtlinien:</b>
Technical requirements for machinery- 2006/42/ES - Low Voltage- 2014/35/EU - Electromagnetic compatibility- 2014/30/EU - The technical requirements for products in terms of noise emissions- 2000/14/EU, 2005/88/EU - RoHS - Restriction on the use of certain hazardous substances in electrical and electronic equipment- 2015/863/EU - CE mark- 93/68/EEC -	Exigences techniques pour les machines- 2006/42/ES - Low Voltage- 2014/35/EU - compatibilité électromagnétique- 2014/30/EU - Les exigences techniques pour les produits en termes d'émissions sonores- 2000/14/EU, 2005/88/EU - RoHS - Restriction sur l'utilisation de certaines substances dangereuses dans les équipements électriques et électroniques- 2015/863/EU - marque CE- 93/68/EEC -	Technische Anforderungen für Maschinen- 2006/42/ES - Low Voltage- 2014/35/EU - Elektromagnetische Verträglichkeit- 2014/30/EU - Die technischen Anforderungen an Produkte in Bezug auf Lärmmissionen- 2000/14/EU, 2005/88/EU - RoHS - Beschränkung der Verwendung bestimmter gefährlicher Stoffe in Elektro- und Elektronikgeräten- 2015/863/EU - CE-Zeichen- 93/68/EEC -
<b>Conformity assessment carried out by an authorized laboratory. The certificate number.</b> The device is not subject to the type testing	<b>Évaluation de la conformité effectuée par un laboratoire agréé. Le numéro de certificat.</b> Le dispositif est pas soumis à l'essai de type	<b>Konformitätsbewertung durchgeführt von einem autorisierten Labor aus. Die Zertifikat-Nummer.</b> Das Gerät ist nicht abhängig von der Typprüfung
<b>European standards</b> EN ISO 12100; Safety of machinery - General principles for design - Risk assessment and risk reduction; účinnost normy: 2011-07-01 EN ISO 20607; Safety of machinery - Instruction handbook - General drafting principles; účinnost normy: 2021-02-01 EN ISO 13857; Safety of machinery - Safety distances to prevent hazard zones being reached by upper and lower limbs; účinnost normy: 2022-10-01 EN 1005-3+A1; Safety of machinery - Human physical performance - Part 3: Recommended force limits for machinery operation; účinnost normy: 2009-05-01 EN ISO 13854; Safety of machinery - Minimum gaps to avoid crushing of parts of the human body; účinnost normy: 2021-02-01 EN ISO 14118; Safety of machinery - Prevention of unexpected start-up; účinnost normy: 2019-01-01 EN ISO 14120; Safety of machinery - Guards - General requirements for the design and construction of fixed and movable guards; účinnost normy: 2017-02-01 ISO 3864-1; Graphical symbols - Safety colours and safety signs - Part 1: Design principles for safety signs and safety markings; účinnost normy: 2013-01-01 ISO 3864-3; Graphical symbols - Safety colours and safety signs - Part 3: Design principles for graphical symbols for use in safety signs; účinnost normy: 2025-10-01 EN 894-1+A1; změny:A1:2017,A11:2020,A2:2021,, Safety of machinery - Ergonomic requirements for the design of displays and control actuators - Part 1: General principles for human interactions with displays and control actuators; účinnost normy: 2009-06-01 EN 894-2+A1; změny:A1:2017,A11:2020,A2:2021,, Safety of machinery - Ergonomic requirements for the design of displays and control actuators - Part 2: Displays; účinnost normy: 2009-06-01 EN 894-3+A1; změny:A1:2017,A11:2020,A2:2021,, Safety of machinery - Ergonomic requirements for the design of displays and control actuators - Part 3: Control actuators; účinnost normy: 2009-06-01 EN 894-4; změny:A1:2017,A11:2020,A2:2021,, Safety of machinery - Ergonomics requirements for the design of displays and control actuators - Part 4: Location and arrangement of displays and control actuators; účinnost normy: 2011-02-01 EN IEC 63000; změny:A1:2017,A11:2020,A2:2021,, Technical documentation for the assessment of electrical and electronic products with respect to the restriction of hazardous substances; účinnost normy: 2019-05-01 EN 62321-1; změny:A1:2017,A11:2020,A2:2021,, Determination of certain substances in electrotechnical products - Part 1: Introduction and overview; účinnost normy: 2014-02-01 EN ISO 11200; změny:A1 7.20, Acoustics - Noise emitted by machinery and equipment - Guidelines for the use of basic standards for the determination of emission sound pressure levels at a work station and at other specified positions; účinnost normy: 2015-02-01 EN ISO 11203; změny:A1 12.20, Acoustics - Noise emitted by machinery and equipment - Determination of emission sound pressure levels at a work station and at other specified positions from the sound power level; účinnost normy: 2010-05-01 EN 60745-1 ed. 2; Hand-held motor-operated electric tools - Safety Part 1: General requirements (IEC 60745-1:2006, modified); účinnost normy: 2012-01-01 EN IEC 62841-2-6; Electric motor-operated hand-held tools, transportable tools and lawn and garden machinery - Safety - Part 2-6: Particular requirements for hand-held hammers; účinnost normy: 2021-04-01 EN IEC 55014-1 ed. 5; Electromagnetic compatibility - Requirements for household appliances, electric tools and similar apparatus - Part 1: Emission; účinnost normy: 2021-10-01 EN IEC 55014-2 ed. 3; Electromagnetic compatibility - Requirements for household appliances, electric tools and similar apparatus - Part 2: Immunity - Product family standard; účinnost normy: 2021-10-01 EN IEC 61000-3-2 ed. 5; změny:A1 9.21, A2 1.25, Electromagnetic compatibility (EMC) - Part 3-2: Limits - Limits for harmonic current emissions (equipment input current <= 16 A per phase); účinnost normy: 2019-09-01 EN 61000-3-3 ed. 3; změny:A1 12.19, A2 5.22, Electromagnetic compatibility (EMC) - Part 3-3: Limits - Limitation of voltage changes, voltage fluctuations and flicker in public low-voltage supply systems, for equipment with rated current <= 16 A per phase and not subject to conditional connection; účinnost normy: 2014-03-01 EN ISO 3744; Acoustics - Determination of sound power levels and sound energy levels of noise sources using sound pressure - Engineering methods for an essentially free field over a reflecting plane; účinnost normy: 2011-05-01	<b>normes européennes</b>	<b>Europäische Normen</b>
<b>Declares that the (product) complies with all relevant provisions of this Directive</b> <b>Person authorized to complete the technical documentation (according to Annex No. VII point A):</b>	<b>Déclare que le (produit) est conforme à toutes les dispositions pertinentes de la présente directive</b> <b>Personne autorisée à remplir la documentation technique (conformément à l'annexe n ° VII, point A):</b>	<b>Erklärt, dass das (Produkt) mit allen einschlägigen Bestimmungen dieser Richtlinie entsprechen,</b> <b>Person, die zur Vervollständigung der technischen Dokumentation befugt ist (gemäß Anhang Nr. VII Punkt A):</b>
<b>AKPTESTING - Ing. Petr Vrána, 614 00 BRNO, Proškovo nám. 21, ČESKÁ REPUBLIKA</b>		
<b>number of technical documentation:</b>	<b>nombre de documents techniques:</b>	<b>Anzahl der technischen Dokumentation:</b>
<b>BCW 99 - 7709</b>		
<b>Identification of the person empowered to draw up the declaration on behalf of the manufacturer or his authorized representative and its signature.</b>	<b>Identification de la personne habilitée à établir la déclaration au nom du fabricant ou de son mandataire et sa signature.</b>	<b>Identifizierung der Person, die befugt ist, die Erklärung im Namen des Herstellers oder seines Bevollmächtigten und dessen Unterschrift zu erstellen.</b>

03.11.2025

## 11. SEZNAM DÍLŮ

	CZ	SK	PL	EN
1	ochranný kryt sklíčidla	ochranný kryt skľučovadla	osłona uchwyty	hammer rod protector
2	ochranná vložka	ochranná vložka	wkładka osłony	protective lining
3	pojistný kroužek (ø27×2)	poistný krúžok	pierścień ustalający	retaining ring
4	aretační pouzdro 1	aretačné puzdro 1	tuleja blokująca 1	lock sleeve
5	pružina ochranné vložky	pružina ochrannej vložky	sprężyna osłony	protective lining spring
6	pojistný kroužek (ø42×2)	poistný krúžok	pierścień ustalający	retaining ring
7	aretační pouzdro 2	aretačné puzdro 2	tuleja blokująca 2	lock sleeve
8	stahovací objímka	sťahovacia objímka	tuleja zaciskowa	support ring
9	sada šroubů (M8x35)	sada skrutiek	zestaw śrub	hex. socket bolt set
10	ocelová kulička (ø6.3)	ocelová gulička	kulka stalowa	steel ball
11	kryt přírubby	kryt príruby	pokrywa kotnierza	flange cover
12	o-kroužek (ø54.5×2)	o-krúžok	pierścień uszczelniający	o-ring
13	o-kroužek (ø40×2.4)	o-krúžok	pierścień uszczelniający	o-ring
14	tlumicí podložka (44.2×35.2×5.3)	tlmiaca podložka	podkładka tłumiąca	buffer washer
15	tlumicí podložka (50×40×5.3)	tlmiaca podložka	podkładka tłumiąca	buffer washer
16	pouzdro úderníku	puzdro úderníka	obudowa iglicy	rotating sleeve
17	ocelový čep (ø8×19.25)	ocelový čap	stalowy sworzeń	steel column
18	o-kroužek (ø26.4×2.1)	o-krúžok	pierścień uszczelniający	o-ring
19	úderník	úderník	iglica	impact piston
20	zadní pouzdro úderníku	zadné puzdro úderníka	tylna obudowa iglicy	hammer rod back sleeve
21	tlumicí podložka	tlmiaca podložka	podkładka tłumiąca	buffer washer
22	těsnění válce	tesnenie vojne	uszczelka cylindra	cylinder liner
23	válec	valec	cylinder	cylinder
24	gumová ochranná manžeta	gumová ochranná manžeta	gumowa osłona	rubber protective sleeve
25	přední kryt	predný kryt	przednia pokrywa	front cover
26	sada šroubů (M6×30)	sada skrutiek	zestaw śrub	hex. socket bolt set
27	o-kroužek (ø54.5×2)	o-krúžok	pierścień uszczelniający	o-ring
28	rázový píst	rázový piest	tłok udarowy	impact piston
29	o-kroužek (ø44.5×3.5)	o-krúžok	pierścień uszczelniający	o-ring
30	pístní čep	piestny čap	sworzeń tłokowy	piston pin
31	píst	piest	tłok	piston
32	skříň převodovky	skriňa prevodovky	skrzynia biegów	gear housing
33	ozubené kolo malé	ozubené koleso malé	małe koło zębate	gear
34	ozubené kolo velké	ozubené koleso velké	duże koło zębate	gear lining
35	kuličkové ložisko (6002)	guličkové ložisko	łożysko kulkowe	ball bearing
36	středové uložení rotoru	stredové uloženie rotora	łożysko centralne wirnika	middle cover
37	kuličkové ložisko (6203)	guličkové ložisko	łożysko kulkowe	ball bearing
38	rotor	rotor	wirnik	armature 220-240V
39	magnetický kroužek	magnetický krúžok	pierścień magnetyczny	magnetic ring
39-1	plochá podložka (ø18×12×1)	plochá podložka	podkładka płaska	flat washer
40	kuličkové ložisko (6201)	guličkové ložisko	łożysko kulkowe	ball bearing
41	kryt ventilátoru	kryt ventilátora	pokrywa wentylatora	fan guide
42	šroub (5x60)	skrutka	śruba	ST5x60 tapping screw
43	stator	stator	stojan	stator 220-240V
44	sada šroubů (M6x50)	sada skrutiek	zestaw śrub	hex. socket bolt set
45	spirálová pružina	špirálová pružina	sprężyna spiralna	helical spring
46	držák uhlíků	držiak uhlíkov	uchwyt szczotkowy	carbon brush bracket
47	uhlík	uhlík	węgiel	carbon brush

48	šroub (4x8)	skrutka	šrubá	tapping screw 4X8
49	šroub (3x10)	skrutka	šrubá	ST3×10 slotted crews
50	spodní plastový kryt	spodný plastový kryt	dolna plastikowa osłona	back cover
51	šroub (4x16)	skrutka	šrubá	ST4×16 slotted crews
52	stabilizátor výkonu	stabilizátor výkonu	stabilizator mocy	constant power device
53	plastový kryt motoru - velký	plastový kryt motoru - velký	plastikowa osłona silnika - duža	housing Ass'y
54	kryt olejové vaničky	kryt olejovej vaničky	pokrywa miski olejowej	oil tank cover
55	těsnicí kroužek krytu olejové vaničky	tesniaci krúžok krytu olejovej vaničky	uszczelka pokrywy miski olejowej	oil tank cover ring
56	sada šroubů (M4x16)	sada skrutiek	zestaw śrub	hex. socket bolt set
57	základna krytu olejové vaničky	základňa krytu olejovej vaničky	podstawa pokrywy miski olejowej	oil tank cover base
58	o-kroužek (ø65×1.9)	o-krúžok	o-ring	o-ring
59	ojnice	ojnice	korbowód	connecting rod Ass'y
60	jechlové ložisko (NK14/16-1)	ihlové ložisko	łożysko igielkowe	needle bearing
61	kliková hřídel	kľukový hriadeľ	wał korbowy	crank shaft
62	čep (4×4×12)	čap	sworzeń	palt key
63	šroub (M5×20)	skrutka	šrubá	cross recessed pan head tapping screws M5x20
64	uložení ložiska	uloženie ložiská	obudowa łożyska	bearing washer
65	kuličkové ložisko (6204)	guličkové ložisko	łożysko kulkowe	ball bearing
66	sedlo hlavní rukojeti	sedlo hlavnej rukoväte	gniazdo uchwytu głównego	main handle seat
67	sada šroubů (M4×12)	sada skrutiek	zestaw śrub	hex. socket bolt set
68	tlumicí pružina	tłmiaca pružina	sprężyna tłumiąca	shock absorption spring
69	konzole pružiny	konzola pružiny	wspornik sprężyny	spring rack
70	tlumicí šroub	tłmiaca skrutka	šrubá tłumiąca	shock absorption screw
71	tlumicí gumové pouzdro	tłmiace gumové púzdro	gumowa tuleja tłumiąca	shock absorption jacket
72	regulátor otáček	regulátor otáčok	regulator prędkości	speed adjuster
73	šroub (3×10)	skrutka	šrubá	slotted crews
74	šroub (M8×40)	skrutka	šrubá	hex. socket bolt
75	matice (M8)	matica	nakrętka	nut M8
76	kryt hlavní rukojeti (levý)	kryt hlavnej rukoväte (ľavý)	osłona uchwytu głównego (lewa)	main handle cover
77	hlavní spínač	hlavný spínač	wyłącznik główny	switch
78	kryt hlavní rukojeti (pravý)	kryt hlavnej rukoväte (pravý)	osłona uchwytu głównego (prawa)	main handle
79	šroub (4×16)	skrutka	šrubá	slotted crews
80	kondenzátor	kondenzátor	kondensator	capacitance
81	indukce	indukcia	indukcja	inductance
82	svorka kabelu	svorka kábla	zacisk kablowy	cord clip
83	šroub svorky kabelu	skrutka svorky kábla	šrubá zacisku kablowego	screw
84	gumová chránička kabelu	gumová chránička kábla	gumowa osłona kabla	cord armor
85	přívodní kabel	prívodný kábel	kabel zasilający	cord
86	šroub (M8×150)	skrutka	šrubá	hexagon head bolt
87	objímka rukojeti	objímka rukoväte	tuleja uchwytu	fixed belt
88	svěrka rukojeti	zvierka rukoväte	zacisk uchwytu	clamping
89	aretační šroub rukojeti	aretačná skrutka rukoväte	šrubá blokująca uchwyt	function knob
90	matice rukojeti (M8)	matica rukoväte	nakrętka uchwytu	nut M8
91	sedlo rukojeti s drážkou	sedlo rukoväte s drážkou	gniazdo uchwytu z rowkiem	disk with gap
92	boční přídavná rukojeť	bočná prídavná rukoväť	dodatkowy uchwyt boczny	side handle

# 12. TECHNICKÝ ROZKRES

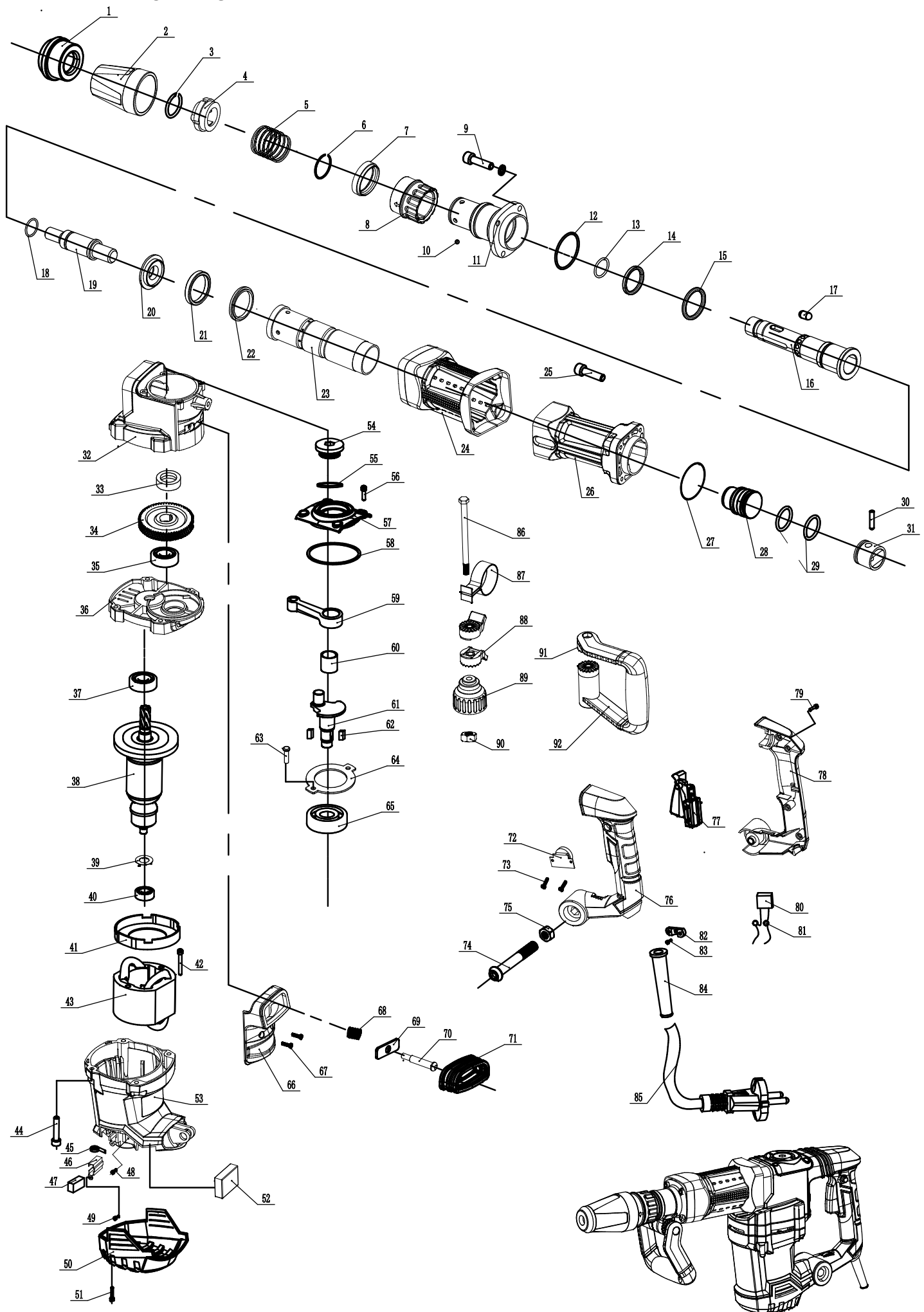

## 13. O FIRMĚ

Naše firma dodává ruční, elektrické a Aku nářadí do sítě specializovaných prodejen a stavebnin – malých a středně velkých železářství s přátelským a profesionálním personálem, a také přímo do rukou řemeslníků a odborných firem různých oborů a zaměření.

Zakládáme si na tom, aby naše nářadí spolehlivě sloužilo a aby práce s ním byla za odměnu. Nic nepotěší více než vidět, jak pod šikovnýma rukama vzniká výjimečný projekt. A pokud je řeč o šikovných rukou, jsme hrdí na to, že veškeré příslušenství a náhradní díly k našim produktům jsou plně dostupné na území České republiky a veškerý servis tak probíhá přímo pod naší taktovkou a věnují se mu zkušení odborníci.

Jak naše produkty dělíme? V našem širokém sortimentu najdete produkty, které spadají do pěti základních kategorií:

- ❖ **Elektro a Aku nářadí**
- ❖ **Nástroje**
- ❖ **Dílna**
- ❖ **Stavba**
- ❖ **Zahrada**

Každý člen našeho týmu plní své pracovní úkoly svědomitě, profesionálně, kvalitně a tak, jak nejlépe dovede. Odměnou nám jste vy, spokojení zákazníci, řemeslníci a majitelé firem, pro které je radost pracovat s nářadím XTLINE a kteří se ztotožňují s heslem, které razíme:

**XTLINE**®  
**PROFESSIONAL TOOLS**

**Zrozeno pro úspěšné projekty.**

Výrobce: XTline s.r.o., Ruda 175, 594 01, Česká republika  
[www.xtline.cz](http://www.xtline.cz); [info@xtline.com](mailto:info@xtline.com)

# **XTLINE**®

**PROFESSIONAL TOOLS**



**PŮVODNÝ  
NÁVOD NA  
POUŽITIE**

**SK**

**ELEKTRICKÉ  
SEKACIE KLADIVO  
SDS MAX  
9-25 J / 1500 W**



**XT106059**



**CE**

**Stvorené pre úspešné projekty.**

## **OBSAH**

1. POPIS PRODUKTU
  - 1.1 TECHNICKÉ PARAMETRE
2. ÚVOD
3. PIKTOGRAMY A ICH VÝZNAM
4. BEZPEČNOSTNÉ POKYNY
  - 4.1. Elektrická bezpečnosť
  - 4.2. Bezpečnosť osôb
  - 4.3. Bezpečnosť na pracovisku
  - 4.4. Používanie a starostlivosť o elektrické náradie
  - 4.5. Servis a zodpovednosť za vady
  - 4.6. Všeobecné podmienky zodpovednosti za vady tovaru
5. ZAMÝŠLENÉ POUŽITIE
6. FUNKČNÝ POPIS
7. ZOSTAVENIE A OBSLUHA
8. ČISTENIE A ÚDRŽBA
9. PRÍSLUŠENSTVO
10. O FIRME

## 1. POPIS PRODUKTU

Zmeny v technických údajoch vyhradené. Prípadné obrázky a nákresy môžu byť vďaka neustálemu procesu optimalizácie iba ilustračné. Tlačové chyby vyhradené.

1. Kryt skľučovadla
2. Zaisťovacia objímka
3. Hlavná rukoväť
4. Hlavný spínač
5. Aretačné tlačidlo hlavného spínača
6. Nastavenie rýchlosti úderu
7. Bočná rukoväť
8. Prívodný kábel



### 1.1 TECHNICKÉ PARAMETRE

Model	MP1145
Napätie	230 V / 50 Hz
Príkonnosť	1500 W
Prepínač rýchlosti úderu	ÁNO (polohy 1-6)
Počet úderov	900-2100 úderov/min
Síla úderu	9-25 J
Polohy sekáča	12
Funkcia	sekanie / otáčanie sekáča
Upínanie	SDS MAX
Dĺžka prívodného kábla	3 m
Hladina akustického tlaku (LpA)	91,79 dB ± 3 dB (A)
Hladina akustického výkonu (LwA)	102,79 dB ± 3 dB (A)
Vibrácie	14,62 m/s <sup>2</sup> ± 1,5 m/s <sup>2</sup> (K)
Trieda ochrany	II
Krytie	IPX0
Súčasť balenia	pár uhlíkov, mazivo, kufor, servisný kľúč, 1x SDS MAX sekáč špicatý (18x400 mm), 1x SDS MAX sekáč plochý (18x400x20 mm)
Hmotnosť	11 kg

## 2. ÚVOD

Ďakujeme, že ste si vybrali **Sekacie kladivo SDS MAX** od firmy XTline s.r.o. Teší nás to a veríme, že vám naše náradie bude poctivým parťákom pre všetky vaše skvelé projekty!

Tento návod na obsluhu obsahuje technické dáta zariadenia, údaje a pokyny pre jeho zostavenie, transport a informácie týkajúce sa obsluhy a spustenia zariadenia. Tiež slúži ako sprievodca pre prácu so zariadením a môžete tu nájsť tipy a triky pre jednoduchšiu, efektívnejšiu a bezpečnejšiu prácu.

Povinnosťou užívateľa a obsluhy zariadenia je riadne sa zoznámiť s návodom na používanie a všetkými pokynmi, ktoré z tohto návodu vychádzajú. Návod obsahuje dôležité informácie o bezpečnosti práce, údržbe a je nutné ho považovať za neoddeliteľnú súčasť zariadenia. Bezporuchová, bezpečná práca so zariadením a jeho životnosť do značnej miery závisí od jeho správnej a starostlivej údržby a vhodného zaobchádzania so zariadením.

Návod si starostlivo preštudujte a uistite sa, že ste dostatočne porozumeli všetkým bezpečnostným pokynom a varovaniam. Uschovajte ho na bezpečné miesto tak, aby bol v prípade potreby vždy po ruke.

## 3. PIKTOGRAMY A ICH VÝZNAM



- Všeobecné informácie a pokyny



- Veľmi dôležité informácie a pokyny



- Pozor! Výstraha! Riziko ohrozenia zdravia alebo majetku.



Nebezpečenstvo úrazu elektrickým prúdom!



Nebezpečenstvo vzniku požiaru!



Nebezpečenstvo zachytenia končatín v rotujúcich častiach zariadenia!



Nebezpečenstvo výbuchu!



Nebezpečenstvo znečistenia žieravými látkami!



Nebezpečenstvo vážneho zranenia!



Pozor! Laserové žiarenie!



Používajte ochranu zraku.



Používajte ochranu hlavy.



Používajte ochranu sluchu.



Používajte ochranu tváre.



Používajte ochranné rukavice.



Používajte vhodnú pracovnú obuv.



## 4. BEZPEČNOSTNÉ POKYNY

### 4.1 Elektrická bezpečnosť

- a) Vidlica prírodného kábla elektrického náradia musí vždy zodpovedať sieťovej zásuvke. Za žiadnych okolností vidlicu neupravujte. S náradím, ktoré má ochranné uzemnenie nikdy nepoužívajte žiadne zásuvkové adaptéry. Vidlice, ktoré nie sú znehodnotenú úpravami a zodpovedajúce elektrické zásuvky výrazne znižujú nebezpečenstvo úrazu elektrickým prúdom.
- b) Vyvarujte sa dotyku tela s uzemnenými predmetmi, ako napr. potrubia, telesá ústredného kúrenia, sporáky či chladničky. Nebezpečenstvo úrazu elektrickým prúdom je oveľa väčšie, ak je vaše telo v kontakte s týmito predmetmi.
- c) Nevystavujte elektrické náradie dažďu, vlhku alebo mokru. Ak vnikne do elektrického náradia voda, zvyšuje sa nebezpečenstvo úrazu elektrickým prúdom.
- d) Nepoužívajte prírodný kábel na iné účely, než je jeho pripojenie k zdroju elektrického napätia. Nikdy neprenášajte ani neťahajte elektrické náradie za prírodný kábel a nevytrhávajte vidlicu zo zásuvky silou alebo ťahom za tento kábel. Chráňte prírodný kábel pred horúčavou, mastnotou, ostrými hranami a pohybujúcimi sa časťami. Poškodené alebo zamotané prírodné káble zvyšujú nebezpečenstvo úrazu elektrickým prúdom.
- e) Ak je elektrické náradie používané vo vonkajších priestoroch, používajte taký predlžovací kábel, ktorý je vhodný na toto použitie. Používanie predlžovacieho kábla určeného na vonkajšie použitie znižuje nebezpečie úrazu elektrickým prúdom.



### 4.2 Bezpečnosť osôb

- a) Pri používaní elektrického náradia buďte obozretní, venujte pozornosť tomu, čo práve robíte, sústreďte sa a trievo uvažujte. Nepracujte s elektrickým náradím, ak ste unavení alebo ak ste pod vplyvom drog, alkoholu alebo liekov. Chvíľková nepozornosť pri používaní elektrického náradia môže viesť k vážnemu poraneniu osôb.
- b) Používajte adekvátne ochranné pomôcky,

ako sú ochranu zraku, sluchu, tvárová maska, štít alebo respirátor, bezpečnostná pracovná obuv s protišmykovou úpravou, tvrdá pokrývka hlavy, rukavice a vhodný odev. Všetko používajte v súlade s podmienkami bezpečnej práce, ktoré znižujú nebezpečenstvo poranenia osôb.

- c) Vyvarujte sa neúmyselného spustenia. Uistite sa, že je hlavný spínač pri zapájaní akumulátora alebo pripojení zariadenia k zdroju elektrického napätia vypnutý. Prenášanie náradia s prstom na spínači alebo zapájanie akumulátora do zariadenia so zapnutým spínačom môžu byť príčinou nehôd.
- d) Pred spustením náradia odstráňte všetky nastavovacie nástroje a kľúče. Nastavovací nástroj alebo kľúč, ktorý ponecháte pripnutý k otáčajúcej sa časti elektrického náradia, môže byť príčinou poranenia osôb.
- e) Vždy udržiavajte stabilný postoj a rovnováhu pre jednoduchšie a bezpečnejšie ovládanie zariadenia v nepredvídaných situáciách.
- f) Obliekajte sa vhodným spôsobom. Nenoste voľné odevy ani šperky. Dbajte na to, aby boli vaše vlasy, odev a rukavice dostatočne ďaleko od pohybujúcich sa častí zariadenia. Voľné odevy, šperky a dlhé vlasy môžu byť zachytené pohybujúcimi sa časťami a spôsobiť zranenie osôb.
- g) Ak sú k dispozícii prostriedky na pripojenie zariadenia na odsávanie a zber prachu, zaistite, aby takéto zariadenia boli pripojené a správne používané. Použitie týchto zariadení môže obmedziť nebezpečenstvo spôsobené vznikajúcim prachom.
- h) Nedovoľte, aby znalosť práce a skúsenosti nadobudnuté s prácou s týmto zariadením viedli k nedodržiavaniu bezpečnostných pokynov. Neopatrná manipulácia so zariadením môže v zlomku sekundy spôsobiť vážne zranenia.



### 4.3 Bezpečnosť na pracovisku

- a) Udržiavajte pracovný priestor v čistote a dobre osvetlený. Neporiadok a nedostatočné osvetlenie pracovného prostredia môžu viesť k úrazom.
- b) Nepracujte s elektrickým náradím v prítomnosti horľavých kvapalín, plynov alebo prachu. Náradie je zdrojom iskrenia, pri ktorom môže dôjsť k vznieteniu prachu alebo výparov.
- c) Udržiavajte ďalšie osoby a deti v dostatočnej vzdialenosti od zariadenia, zatiaľ čo je zariadenie v prevádzke a/alebo spustené. Strata pozornosti môže spôsobiť stratu kontroly nad zariadením a viesť k zraneniu osôb.



#### **4.4 Používanie a starostlivosť o elektrické náradie**

- a) Nepreťažujte elektrické náradie. Používajte správne náradie, ktoré je určené na vykonávanú prácu. Správne zvolené elektrické náradie bude lepšie a bezpečnejšie vykonávať prácu, na ktorú bolo vyrobené.
- b) Nepoužívajte elektrické náradie, ktoré nie je možné zapnúť a vypnúť hlavným spínačom. Akékoľvek elektrické náradie, ktoré nie je možné ovládať spínačom, je nebezpečné a musí byť ihneď vyradené či opravené.
- c) Odopájajte náradie vytiahnutím vidlice zo sieťovej zásuvky pred akýmkoľvek nastavením, výmenou príslušenstva alebo pred uložením nepoužívaného elektrického náradia. Tieto preventívne bezpečnostné opatrenia obmedzujú nebezpečenstvo náhodného spustenia elektrického náradia.
- d) Nepoužívané elektrické náradie ukladajte mimo dosahu detí a nedovoľte osobám, ktoré neboli oboznámené s elektrickým náradím alebo s pokynmi na jeho obsluhu, aby náradie používali. Elektrické náradie je v rukách neskúsených používateľov nebezpečné.
- e) Udržujte a pravidelne čistite elektrické náradie. Čistite otvory na sanie vzduchu od prachu a nečistôt. Ak je náradie poškodené, pred ďalším používaním zaistíte jeho opravu. Veľa nehôd je spôsobených nedostatočnou údržbou elektrického náradia.
- f) Rezacie nástroje udržiavajte ostré a čisté. Správne udržiavané a naostrené rezacie nástroje s menšou pravdepodobnosťou zachytia za materiál, nedochádza k ich zablokovaniu a práca s nimi je jednoduchšia a bezpečnejšia.
- g) Elektrické náradie, príslušenstvo, pracovné nástroje a iné komponenty používajte v súlade s pokynmi bezpečnosti práce a takým spôsobom, ktorý bol predpísaný pre konkrétne elektrické náradie, a to s ohľadom na podmienky a typ vykonávanej práce. Používanie elektrického náradia na vykonávanie iných činností, než na ktoré bolo určené, môže viesť k nebezpečným situáciám.



#### **4.5 Servis a zodpovednosť za vady**

- a) Servis vášho náradia smie vykonávať iba preškolený pracovník stanovený dodávateľom zariadenia a za použitia originálnych náhradných dielov. Tým bude zaistené zachovanie bezpečnosti a správnej funkcie zariadenia.
- b) V prípade servisu zariadenia používajte výhradne originálne náhradné diely a dodržujte pokyny v návode na používanie pre správnu údržbu, čistenie a skladovanie produktu. Použitie neoriginálnych náhradných dielov či nedodržovanie týchto pokynov môžu spôsobiť riziko úrazu osôb alebo poškodenia majetku alebo zánik Vašich práv z prípadných väd, poškodenia alebo nefunkčnosti zariadenia.

#### 4.6. Všeobecné podmienky zodpovednosti za vady tovaru

Spoločnosť XTline s.r.o., IČO: 26246937, so sídlom Ruda 175, 594 01 (ďalej tiež len ako „**XTline**“) v rámci prípadnej zodpovednosti z chybného plnenia podľa zákona č. 89/2012 Zb., Občiansky zákonník, v znení pozdĺž (ďalej tiež len ako „**občiansky zákonník**“) plní všetky svoje stanovené povinnosti k maximálnej spokojnosti svojich zákazníkov.

Spoločnosť XTline tovar dodáva v zodpovedajúcej kvalite riadne a včas, teda bez väd. Ak nie sú zvláštne vlastnosti, funkcie alebo parametre tovaru výslovne vymedzené, potom XTline tovar dodáva na účel viditeľný z príslušnej uzavretej zmluvy, prípadne na účel uvedený alebo prezentovaný v ponuke spoločnosti XTline pri konkrétnom tovare. Ak sa však na tovare vada predsa len vyskytne, má jej zákazník práva z vadného plnenia podľa § 2099 a nasl., najmä § 2106 a § 2107 Občianskeho zákonníka.

Zákazník musí tovar pri prevzatí skontrolovať. Právo zákazníka z chybného plnenia totiž zakladá vada, ktorú má tovar pri jeho odovzdaní, hoci sa prípadne prejaví až neskôr. Pokiaľ sa však jedná o vadu zjavnú (napríklad mechanické poškodenie, nefunkčnosť tovaru a pod.), mala by byť táto skontrolovaná a odhalená čo najskôr. Okrem iného aj preto, aby tovar nebol ďalším používaním viac poškodený, alebo aby nebol právo zákazníka z chybného plnenia ohrozené. Zjavná vada tovaru by potom mala byť uplatnená bez zbytočného odkladu od prevzatia.

Avšak nad rámec zákonných ustanovení spoločnosť XTline predlžuje lehotu na uplatnenie práv z vadného plnenia pre vady skryté u zakúpeného tovaru **na celých 24 mesiacov** počítaných od prevzatia tovaru.

Každý tovar alebo výrobok je však potrebné používať iba spôsobom, pre ktorý bol výrobok určený. Spoločnosť XTline ďalej upozorňuje najmä na to, že:

- a) Servis vášho náradia smie vykonávať iba preškolený pracovník stanovený dodávateľom zariadenia a za použitia originálnych náhradných dielov. Tým bude zaistené zachovanie bezpečnosti a správnej funkcie zariadenia.
- b) V prípade servisu zariadenia používajte výhradne originálne náhradné diely a dodržujte pokyny v návode na používanie pre správnu údržbu, čistenie a skladovanie produktu. Použitie neoriginálnych náhradných dielov či nedodržiavanie týchto pokynov môžu spôsobiť riziko úrazu osôb alebo poškodenia majetku alebo zánik Vašich práv z prípadných väd, poškodenia alebo nefunkčnosti zariadenia.

Reklamácie budú posúdené naším Reklamačným oddelením. Uzané reklamácie potom bezplatne opraví servis spoločnosti XTline. Miestom na uplatnenie reklamácie je sídlo alebo prevádzkareň predajcu, u ktorého bol tovar zakúpený. **Reklamácia, vrátane odstránenia vady, musí byť vybavená bez zbytočného odkladu, najneskôr do 30 dní odo dňa uplatnenia reklamácie, pokiaľ sa predávajúci s kupujúcim nedohodnú inak.** Kupujúci môže uplatniť reklamáciu osobne alebo zaslaním tovaru na reklamáciu prepravnou službou na vlastné náklady v bezpečnom balení a riadne označené. Ďalšou možnosťou je tiež uplatnenie reklamácie prostredníctvom zvlášť vymedzeného programu spoločnosti XTline.

Zásielka musí obsahovať reklamovaný výrobok, predajné dokumenty, predovšetkým originál alebo kópiu predajného dokladu (pozn. aby bolo možné sa presvedčiť, že bolo zariadenie či výrobok skutočne zakúpený u XTline), vyplnený reklamačný list s podrobným popisom závady a kontaktné údaje (spiatočná adresa, telefón, prípadne navyše e-mail).

Vady, ktoré je možné odstrániť, budú opravené v zákonnej lehote 30 dní (dobu je možné po vzájomnej dohode predĺžiť). Po prejavení skrytej vady materiálu do 6 mesiacov od dátumu predaja, ktorú nemožno odstrániť, bude výrobok vymenený za nový (vady, ktoré existovali pri prevzatí tovaru, nie vzniknuté nesprávnym používaním alebo opotrebovaním). Na neodstrániteľné vady a vady, ktoré si je kupujúci schopný opraviť sám, je možné po vzájomnej dohode uplatniť primeranú zľavu z kúpnej ceny.

Nárok na reklamáciu, a teda nárok z chybného plnenia naopak zaniká, ak:

- Bol výrobok používaný a udržiavaný v rozpore s pokynmi v návode na použitie, v iných podmienkach alebo na iné účely, než na ktoré je určený, alebo poškodený používaním neoriginálnych náhradných dielov, nevhodných alebo nekvalitných mazív a pod.
- Bol výrobok poškodený pôsobením vonkajších mechanických, teplotných, chemických či iných nepredvídateľných vplyvov.
- Bolo zariadenie poškodené nevhodným skladovaním, manipuláciou, čistením alebo údržbou.
- Bol výrobok používaný nad rámec prípustného zaťaženia.
- Zistená chyba (pozn. zjavná či skrytá) nebola uplatnená včas.

***Záruka sa nevzťahuje  
na príslušenstvo!***

## 5. ZAMÝŠĽANÉ POUŽITIE

**Sekacie kladivo SDS MAX** je určené pre náročné demolačné a sekacie práce v betóne, murive a kameni. Využíva sa pri búraní podláh, stien, základov, odstraňovaní obkladov a dlaždíc alebo pri vytváraní drážok pre rozvody inžinierskych sietí. Vďaka vysokému výkonu motora a silnej energii úderu umožňuje efektívne a rýchle odstránenie aj veľmi tvrdých materiálov. Je vhodné na stavebné, rekonštrukčné a inštalačné práce, kde je vyžadovaný spoľahlivý nástroj s vysokým výkonom a odolnosťou. Produkt nie je vhodný pre nepretržitú priemyselnú prevádzku.



Tento symbol znamená, že s produktom by nemalo byť nakladané ako s bežným domovým odpadom, a to s účinnosťou v rámci všetkých štátov EÚ. Aby ste predišli možnému poškodeniu životného prostredia alebo ľudského zdravia v dôsledku nekontrolovanej likvidácie odpadu, recyklujte ho zodpovedne a podporte udržateľné opätovné použitie materiálových zdrojov. Ak chcete vrátiť použité alebo nefunkčné zariadenie, použite na tento účel vhodné zberné miesta alebo kontaktujte predajcu, u ktorého ste produkt zakúpili.

Pre zaistenie bezpečnej a spoľahlivej práce s produktom je nutné dodržiavať všetky bezpečnostné a iné pokyny, uvedené v tomto návode na použitie. Použitie produktu pre akékoľvek iné než stanovené účely nie je dovolené a výrobca ani distribútor nepreberajú za takéto nesprávne použitie žiadnu zodpovednosť. Použitie produktu, ktoré je v rozpore so zamýšľaným použitím a s pokynmi v tomto návode môže byť dôvodom pre automatické zamietnutie reklamácie. Použitie produktu v rozpore s týmto návodom, neoprávnený zásah do konštrukcie, úprava produktu nad stanovený rámec alebo výmena neoriginálnych dielov sú v rozpore so zamýšľaným použitím. Za škody alebo zranenie spôsobené nesprávnym používaním a údržbou nesie plnú zodpovednosť používateľ.

Úrovně emisií vibrácií a hluku, ktoré sú uvedené v tomto návode na použitie, boli zmerané zodpovedajúcimi meracími metódami a možno ich používať na vzájomné porovnanie produktov. Je možné podľa nich určiť približný odhad zaťaženia vibráciami a hlukom.

Uvedené úrovne vibrácií a hluku reprezentujú majoritné použitie daného elektrického náradia. Pokiaľ je elektrické náradie používané na iné práce, s inými nástrojmi, inou technikou alebo s nedostatočnou údržbou, môžu sa úrovne vibrácií a hluku líšiť. Môže tak dôjsť aj k značnému navýšeniu alebo naopak zníženiu úrovni vibrácií a hluku po celú pracovnú dobu.

Pre presný odhad zaťaženia vibráciami a hlukom by mala byť zohľadnená doba, kedy je náradie vypnuté alebo v prevádzke. Vždy stanovte dodatočné bezpečnostné opatrenia na ochranu obsluhy pred účinkami vibrácií a hluku, ako sú pravidelná a správna údržba elektrického náradia a nástrojov, udržiavanie optimálnej pracovnej teploty a ďalších relevantných podmienok, vhodná organizácia pracovných procesov, adekvátne ochranné pracovné pomôcky apod.

## 6. FUNKČNÝ POPIS

### KRYT SKLÍČIDLA

Kryt skľučovadla (1) chráni mechanizmus kladiva pred vniknutím a usadzovaním prachu a nečistôt pri práci. Zároveň slúži ako mechanizmus na upínanie pracovného nástroja.

### ZAISŤOVACIA OBJÍMKA

Zaisťovacia objímka (2) slúži nastavenie pracovného nástroja vo vhodnej pozícii.

### HLAVNÁ RUKOVÄŤ

Hlavná rukoväť (3) slúži na bezpečné a pohodlné držanie náradia počas práce.

### HLAVNÝ SPÍNAČ

Hlavný spínač (4) slúži na spustenie a vypnutie zariadenia.

### ARETAČNÉ TLAČIDLO HLAVNÉHO SPÍNAČA

Aretačné tlačidlo hlavného spínača (5) slúži na zaistenie trvalého chodu náradia bez nutnosti neustáleho držania hlavného spínača.

### NASTAVENIE RÝCHLOSTI ÚDERU

Otočný prepínač pre nastavenie rýchlosti úderu (6) slúži na reguláciu rýchlosti a intenzity úderu podľa typu materiálu a druhu práce.

### BOČNÁ RUKOVÄŤ

Bočná rukoväť (7) zlepšuje stabilitu a ovládateľnosť zariadenia pri práci.

### PRÍVODNÝ KÁBEL

Prívodný kábel (8) slúži na pripojenie zariadenia k zdroju elektrického napätia.



## 7. ZOSTAVENIE A OBSLUHA



### MONTÁŽ BOČNEJ RUKOVÄTI

**POZOR!**

- Sekacie kladivo smie byť používané iba s bočnou (pomocnou) rukoväťou.

Bočnú rukoväť je možné nastaviť do ľubovoľnej polohy tak, aby bola zaistená pohodlná a bezpečná pracovná pozícia:

1. Povoľte bočnú nastavovaciu skrutku rukoväte.
2. Otočte a nastavte bočnú rukoväť okolo osi zariadenia do požadovanej polohy.
3. Opätovne utiahnite bočnú nastavovaciu skrutku a zafixujte rukoväť vo zvolenej polohe.

Premiestnenie bočnej rukoväte na inú stranu:

1. Úplne vyskrutkujte bočnú nastavovaciu skrutku.
2. Vysuňte šesťhrannú skrutku smerom nahor.
3. Odstráňte bočnú rukoväť do strany.
4. Zostávajúcu upínaciu časť otočte o 180°.
5. Rukoväť nasadte späť, bočnú nastavovaciu skrutku umiestnite na svoje miesto a pevne dotiahnite.

### VÝMENA PRACOVNÉHO NÁSTROJA

**POZOR!**

- Pred akoukoľvek manipuláciou vždy odpojte zariadenie od zdroja elektrického napätia!

SDS-MAX upínanie umožňuje rýchlu výmenu nástroja bez použitia ďalšieho náradia. Ochranný kryt zabraňuje vniknutiu prachu do upínacieho mechanizmu – dbajte na to, aby nebol poškodený. V prípade poškodenia ho nechajte vymeniť autorizovaným servisom.

#### Vloženie sekáča (viz obr. A)

1. Očistite stopku nástroja od nečistôt a prachu a naneste malé množstvo vhodného maziva.
2. Vložte nástroj do upínania s miernym otáčaním, kým nezapadne do drážok v upínacom mechanizme.
3. Skontrolujte zaistenie ľahkým zatiahnutím za nástroj smerom von z mechanizmu. Nesmie dôjsť k jeho úplnému vytiahnutiu.

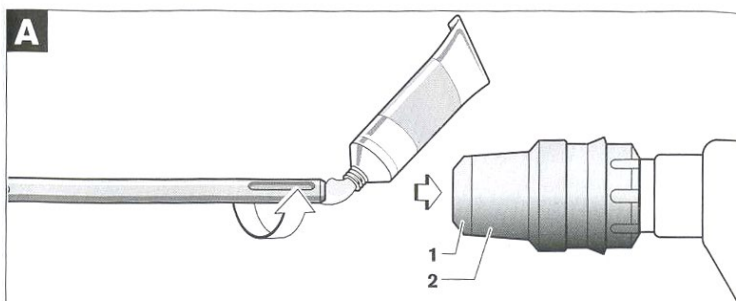

## Vybratie sekáča (viz obr. B)

1. Zatlačte späť zaisťovaciu objímku.
2. Vytiahnite nástroj smerom von.

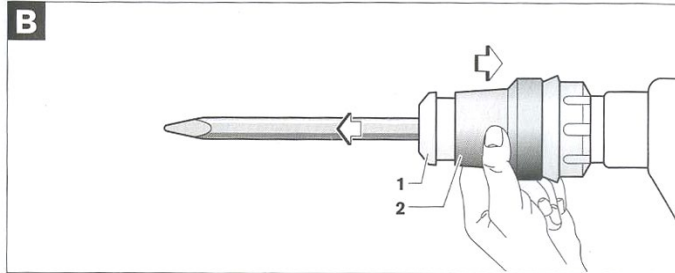

## POZOR!

- Počas práce sa môže sekáč veľmi zahriať. Hrozí popálenie! Používajte ochranné rukavice.

## UVEDENIE DO PREVÁDZKY

Pred zapnutím stroja vykonajte nasledujúcu kontrolu:

1. **Napájanie** - Skontrolujte, že napätie v sieti zodpovedá hodnote uvedenej na typovom štítku kladiva.
2. **Hlavný vypínač** - Presvedčte sa, že je vypínač v polohe OFF. Pokiaľ je kladivo pripojené do zásuvky so zapnutým vypínačom, môže sa okamžite rozbehnúť a spôsobiť úraz alebo poškodenie majetku!
3. **Predlžovací kábel** - Pokiaľ pracujete vo vzdialenosti väčšej, než dovoľuje dĺžka prívodného kábla, použite vhodný predlžovací kábel so zodpovedajúcim prierezom.

## Zapnutie a vypnutie

- Zapnutie – stlačte hlavný spínač
- Vypnutie – uvoľnite hlavný spínač

## Trvalý chod

1. Spustite zariadenie stlačením hlavného spínača.
2. Stlačte aretačné tlačidlo hlavného spínača
3. Pre uvoľnenie trvalého chodu stlačte znovu vypínač a uvoľnite ho.

## Prevádzka pri nízkych teplotách

Pri nízkych teplotách môže kladivo dosiahnuť plný výkon až po dostatočnom zahriatí. Pred použitím zariadenia ho nechajte zahriať na prevádzkovú teplotu spustením naprázdno po nevyhnutne dlhú dobu. Doba zahriatia sa môže líšiť v závislosti od okolitých podmienok.

## TLMENIE VIBRACÍÍ

Stroj je vybavený systémom aktívneho pohlcovania vibrácií. Tento systém výrazne redukuje prenos vibrácií na obsluhu a zvyšuje komfort pri dlhodobej práci.

## NASTAVENIE RÝCHLOSTI ÚDERU

Elektronická regulácia umožňuje plynulé prednastavenie úderu podľa druhu materiálu. Zvolená intenzita je udržiavaná konštantne ako pri chode naprázdno, tak pri zaťažení.

Nastavte otočný prepínač na požadovanú hodnotu podľa zodpovedajúcich hodnôt (viz tabuľka nižšie).

Hodnota nastavenia	Frekvencia úderov (min <sup>-1</sup> )
1	900
2	1100
3	1350
4	1600
5	1800
6	2100

## NASTAVENIE POLOHY SEKAČA

Sekáč je možné nastaviť do 12 polôh, aby bola vždy dosiahnutá optimálna pracovná pozícia.

Postup:

1. Vložte sekáč do upínacieho mechanizmu vhodným spôsobom.
2. Vysuňte vpred v smere šípky zaistovaciú objímku.
3. Otáčajte sekáčom do požadovanej polohy.
4. Uvoľnite zaistovaciú objímku a otáčajte sekáčom, kým nezapadne samovoľne do zámku s charakteristickým zvukom "cvaknutia".

## BEZPEČNOSTNÉ POKYNY

- Udržujte pracovný priestor čistý a dobre osvetlený.
- Nepracujte s elektrickým náradím vo výbušnom prostredí, napríklad v prítomnosti horľavých kvapalín, plynov alebo prachu.
- Pri práci s elektrickým náradím udržiajte deti a prizerajúce sa mimo dosahu av bezpečnej vzdialenosti.

## KVALIFIKÁCIA

Pre manipuláciu a obsluhu s týmto zariadením nie je potrebná žiadna špeciálna kvalifikácia ani preškolenie. Je však nutné bez výnimky naštudovať a dodržiavať všetky pokyny, uvedené v tomto návode na použitie a všetky ďalšie, toho času platné bezpečnostné opatrenia, spojené s miestom, na ktorom má byť toto zariadenie používané.

## ZBYTKOVÁ RIZIKA



- Používajte adekvátne ochranné pomôcky, ako sú okuliare, tvárové štíty, rukavice, vhodná obuv a oblečenie apod.
- Nikdy neodstraňujte ochranné kryty a iné permanentné bezpečnostné prvky. Môže dôjsť k vážnemu zraneniu.
- Pred spustením zariadenia skontrolujte oblasť, na ktorej budete so zariadením manipulovať a odstráňte z tejto oblasti všetky nebezpečné a nevhodné predmety. Uistite sa, že sú všetky komponenty správne nainštalované a pripevnené.
- Nedostatočné osvetlenie pri práci zvyšuje riziko úrazu. Zaistite, aby bolo pri práci so zariadením pracovisko dostatočne osvetlené.

## VŠEOBECNÉ POKYNY PRE PRÁCU SO SEKACÍM KLADIVOM



1. Pred začatím práce si vždy skontrolujte, či je pracovný priestor bezpečný, stabilný a voľný od prekážok.
2. Pri práci vždy používajte ochranné pomôcky – najmä okuliare, rukavice, chrániče sluchu a pevnú pracovnú obuv.
3. Nástroj pridržujte pevne oboma rukami. Zaistite si stabilný postoj a nepracujte v nepohodlnej alebo nestabilnej polohe.
4. Pred spustením náradia priložte sekáč ľahko k obrobku, netlačte príliš silou – kladivo pracuje vlastným úderovým mechanizmom.
5. Nikdy nepracujte so stuhnutým alebo poškodeným sekáčom. Tupý alebo zdeformovaný nástroj znižuje výkon a môže spôsobiť preťaženie motora.
6. Zabráňte prehrievaniu náradia. Pri dlhšom kosení robte pravidelné prestávky, aby sa kladivo neprehrialo.
7. Nepoužívajte kladivo na vŕtanie – je určené výhradne na sekacie a búracie práce.
8. Nevystavujte zariadenie vlhkosti, dažďu ani priamemu kontaktu s vodou. Pri práci vonku zaistite, aby nedošlo k vniknutiu vody do motora.
9. Po skončení práce vypnite hlavný spínač, odpojte prívodný kábel zo siete a nechajte zariadenie vychladnúť.
10. Pred uložením očistite náradie od prachu a nečistôt a uložte ho do suchého prostredia, ideálne v priloženom kufri.
11. Určujte v čistote aj všetky pracovné nástroje (sekáče). Použitie nesprávne udržiavaných nástrojov môže výrazne znižovať funkčnosť a životnosť upínacieho mechanizmu a celého zariadenia.

## 8. ČISTENIE A ÚDRŽBA

### ÚDRŽBA

- Pred vykonávaním kontroly alebo údržby sa vždy uistite, že je nástroj vypnutý a odpojený od zdroja elektrického napätia.
- Pre bezpečnú a správnu prevádzku vždy udržiajte zariadenie a pracovné nástroje v bezchybnom stave a ventilačné otvory čisté a voľne priechodné.
- Zariadenie je možné najúčinnnejšie vyčistiť stlačeným suchým vzduchom. Pri čistení stlačeným vzduchom vždy noste ochranné okuliare.
- Niektoré čistiace prostriedky a rozpúšťadlá poškodzujú plastové časti. Medzi tieto látky patrí benzín, tetrachlórmetán, chlórované čistiace prostriedky, čpavok a domáce čistiace prostriedky obsahujúce čpavok.
- Uhlíkové kefy a komutátor zariadenia boli navrhnuté pre dlhodobú spoľahlivú prevádzku. Na zachovanie maximálnej účinnosti motora odporúčame každé dva až šesť mesiacov skontrolovať uhlíkové kefy a ak je to potrebné, vykonať ich výmenu. Uhlíkové kefy podliehajú bežnému opotrebovaniu.
- Poškodený kryt proti prachu by mal byť okamžite vymenený. Odporúčame vykonať výmenu v autorizovanom servise výrobcu alebo predajcu zariadenia.
- Zariadenie samotné, návod na obsluhu a prípadné príslušenstvo ukladajte v pôvodnom obale. Tým zaistíte, že budete mať vždy všetky informácie a diely pohromade.

### SERVIS

- Pre zaistenie BEZPEČNOSTI a SPOLĀHLIVOSTI produktu by opravy, všetku údržbu alebo nastavenie mali vykonávať autorizované servisné strediská výrobcu alebo predajcu zariadenia.

### SKLADOVANIE

Zariadenie skladujte v pôvodnom obale, s demontovanými nastavcami a na suchom, skôr chladnom mieste. Zariadenie pred skladovaním vždy starostlivo vyčistite vhodným spôsobom. Udržiajte mimo dosahu detí a ďalších nepovolaných osôb. Neskladujte v mraze, vysokých teplotách a na miestach vystavených priamemu slnečnému žiareniu.

### ŽIVOTNOSŤ

Životnosť produktu do značnej miery závisí od intenzity používania a riadneho dodržiavania pokynov uvedených v tomto návode na použitie (dodržiavanie týchto pokynov optimalizuje životnosť produktu). Ak je zariadenie chybné alebo ak dôjde k jeho poruche, musí byť odstavené z prevádzky a zreteľne označené ako zakázané na ďalšie použitie alebo do zjednania nápravy. Pokiaľ je zariadenie úplne vyradené z prevádzky, uložte ho na to vyhradené vhodné miesto.

## LIKVIDÁCIA



### **DBAJTE VŠETKÝCH PLATNÝCH EKOLOGICKÝCH PREDPISOV!**

Pri záverečnom vyradení zariadenia z prevádzky (po skončení jeho životnosti) majte na pamäti záujem a hľadisko ochrany životného prostredia a recyklačné možnosti (všeobecne):

- Zlikvidujte potenciálne nebezpečné odpady (napr. elektroniku, povrchovo upravené komponenty apod.) podľa predpisov, oddel'te plastové materiály a ponúknite ich pre vhodnú recykláciu. Oddel'te kovové časti podľa typu na šrotovanie.
- Je nutné, aby sa majiteľ zariadenia pri odstraňovaní (zneškodňovaní) odpadov z hľadiska starostlivosti o zdravé životné podmienky a ochrany životného prostredia riadil zákonom o odpadoch. Je teda potrebné, aby vzniknuté odpady ponúkol prevádzkovateľom zariadenia na zneškodňovanie odpadov. Ide najmä o kovy, mazivá, umelé hmoty atď.

V prípade likvidácie odpadu v rámci EÚ je základný rámec politiky EÚ v oblasti odpadového hospodárstva daný smernicou Rady 75/442/EHS o odpadoch v znení úprav smernice Rady 91/156/EHS o odpadoch. Likvidácia odpadu mimo územia Slovenskej republiky sa riadi všeobecne záväznými právnymi predpismi príslušného štátu, v ktorom sa likvidácia vykonáva.

## **9. PRÍSLUŠENSTVO**

### **Kúp si naše príslušenstvo!**

Použitie akéhokoľvek neoriginálneho príslušenstva alebo nástavcov tretích strán môže predstavovať riziko zranenia osôb alebo poškodenia majetku. Používajte príslušenstvo iba na uvedený účel. Ak potrebujete pomôcť s ďalšími podrobnosťami ohľadom vhodného príslušenstva, požiadajte predajcu alebo výrobcu tohto zariadenia.

Nasledujúce položky síce nemusia byť súčasťou balenia, ale mohli by sa vám hodiť:

- Originálne náhradné diely
- Sekáče

## 10. O FIRME

Naša firma dodáva ručné, elektrické a Aku náradie do siete špecializovaných predajní a stavebnín – malých a stredne veľkých železiarstiev s priateľským a profesionálnym personálom, a taktiež priamo do rúk remeselníkov a odborných firiem rôznych odborov a zameraní.

Zakladáme si na tom, aby naše náradie spoľahlivo slúžilo a aby práca s ním bola za odmenu. Nič nepoteší viac ako vidieť, ako pod šikovnými rukami vzniká výnimočný projekt. A pokiaľ je reč o šikovných rukách, sme hrdý na to, že všetko príslušenstvo a náhradné diely k našim produktom sú plne dostupné na území Českej a Slovenskej republiky a všetok servis tak prebieha priamo pod našou taktovkou a venujú sa mu skúsení odborníci.

Ako delíme naše produkty? V našom širokom sortimente nájdete produkty, ktoré spadajú do piatich základných kategórií:

- ❖ **Elektro a Aku náradie**
- ❖ **Nástroje**
- ❖ **Dielňa**
- ❖ **Stavba**
- ❖ **Záhrada**

Každý člen nášho tímu plní svoje pracovné úlohy svedomito, profesionálne, kvalitne a tak, ako najlepšie dokáže. Odmenou nám ste vy, spokojní zákazníci, remeselníci a majitelia firiem, pre ktorých je radosť pracovať s náradím XTLINE a ktorí sa stotožňujú s heslom, ktoré razíme:

**XTLINE**<sup>®</sup>  
**PROFESSIONAL TOOLS**

**Stvorené pre úspešné projekty.**

Výrobca: XTline s.r.o., Ruda 175, 594 01, Česká republika  
[www.xtline.cz](http://www.xtline.cz); [info@xtline.com](mailto:info@xtline.com)

# **XTLINE**<sup>®</sup>

**PROFESSIONAL TOOLS**

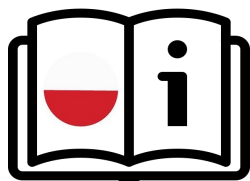

**ORYGINALNA  
INSTRUKCJA  
OBSŁUGI**

**PL**

**MŁOT  
UDAROWY  
SDS MAX**

**9-25 J / 1500 W**



**XT106059**



**CE**

**Stworzone dla wybitnych projektów.**

## **ZAWARTOŚĆ**

1. OPIS PRODUKTU
  - 1.1 Parametry techniczne
2. WSTĘP
3. SYMBOLY I ICH ZNACZENIE
4. INSTRUKCJE BEZPIECZEŃSTWA
  - 4.1. Bezpieczeństwo elektryczne
  - 4.2. Bezpieczeństwo osobiste
  - 4.3. Bezpieczeństwo w miejscu pracy
  - 4.4. Użytkowanie i pielęgnacja elektronarzędzi
  - 4.5. Serwis i odpowiedzialność
  - 4.6. Ogólne warunki odpowiedzialności za wady produktu
5. PRZEZNACZENIE
6. OPIS DZIAŁANIA
7. MONTAŻ I UŻYTKOWANIE
8. CZYSZCZENIE I KONSERWACJA
9. AKCESORIA
10. O NAS

## 1. OPIS PRODUKTU

Z zastrzeżeniem zmian danych technicznych. Wszelkie zdjęcia i rysunki mogą być tylko poglądowe ze względu na ciągły proces optymalizacji. Błędy typograficzne zastrzeżone.

1. Osłona uchwyty wiertarskiego
2. Tuleja blokująca
3. Główny uchwyt
4. Główny włącznik
5. Przycisk blokady głównego włącznika
6. Regulacja prędkości udaru
7. Uchwyt boczny
8. Przewód zasilający



### 1.1 PARAMETRY TECHNICZNE

Model	MP1145
Napięcie	230 V / 50 Hz
Pobór mocy	1500 W
Przełącznik prędkości	TAK (pozycje 1-6)
Liczba uderzeń	900-2100 uderzeń/min
Udar	9-25 J
Pozycje dłuta	12
Funkcje	dłutowanie, blokada pozycji dłuta
Uchwyt	SDS MAX
Długość kabla zasilającego	3 m
Poziom ciśnienia akustycznego (LpA)	91,79 dB ± 3 dB (A)
Poziom mocy akustycznej (LwA)	102,79 dB ± 3 dB (A)
Wibracja	14,62 m/s <sup>2</sup> ± 1,5 m/s <sup>2</sup> (K)
Klasa ochrony	II
Ochrona	IPX0
Elementy zestawu	para szczotek węglowych, smar, walizka, klucz serwisowy, 1x dłuto szpiczaste SDS MAX (18x400 mm), 1x dłuto płaskie SDS MAX (18x400x20 mm)
Waga	11 kg

## 2. WSTĘP

Dziękujemy za wybranie narzędzi **Młot wyburzeniowy SDS MAX** marki XTline s.r.o. Cieszymy się oraz wierzymy, że nasze narzędzia okażą się niezawodnym partnerem w realizacji wszystkich twoich projektów!

Niniejsza instrukcja obsługi zawiera dane techniczne, parametry oraz instrukcje montażu i transportu, jak i informacje dotyczące obsługi narzędzi. Służy również jako przewodnik, w którym znajdziesz wskazówki oraz porady ułatwiające, wydajniejsze i bezpieczniejsze działanie.

Obowiązkiem operatora urządzenia jest prawidłowe przeczytanie i zapoznanie się ze wszystkimi zaleceniami i pouczeniami umieszczonymi w instrukcji obsługi. Instrukcja zawiera ważne informacje dotyczące bezpieczeństwa oraz konserwacji i jest uważana za istotną część produktu. Stosowanie się do wskazówek dotyczących poprawnego użytkowania i konserwacji znacząco poprawia żywotność, niezawodność oraz bezpieczeństwo użytkownika podczas pracy z narzędziem. Zapoznanie się z instrukcją obsługi jest obowiązkowe!

Upewnij się, że przeczytałeś i w pełni zrozumiałeś wskazówki i ostrzeżenia dotyczące bezpieczeństwa. Przechowuj instrukcje w bezpiecznym i łatwo dostępnym miejscu by móc do niej wrócić w razie potrzeby.

## 3. SYMBOLE I ICH ZNACZENIE



- Ogólne informacje i instrukcje



- Bardzo ważne informacje i instrukcje



- Uwaga! Ostrzeżenie! Ryzyko zagrożenia zdrowia lub mienia.



Niebezpieczeństwo porażenia prądem!



Niebezpieczeństwo pożaru!



Niebezpieczeństwo ochwycenia kończyn o obracające się części urządzenia!



Niebezpieczeństwo wybuchu!



Niebezpieczeństwo opryskania substancjami żrącymi!



Ryzyko poważnych obrażeń!



Uwaga! Promieniowanie laserowe!



Używaj ochrony oczu.



Używaj ochrony głowy.



Używaj ochrony słuchu.



Używaj ochrony twarzy.



Używać rękawic ochronnych.



Używaj odpowiednich butów roboczych



## 4. INSTRUKCJE BEZPIECZEŃSTWA

### 4.1 Bezpieczeństwo elektryczne

- a) Wtyczka przewodu zasilającego powinna zawsze pasować do gniazdka. Nigdy nie reguluj gniazda. Nie używaj rozgałęziaczy prądu. Stałe hermetyczne wtyczki i odpowiednio dopasowane gniazda zmniejszają ryzyko porażenia prądem elektrycznym.
- b) Zapobiegaj kontaktowi ciała z powierzchniami przewodzącymi (takimi jak kaloryfery, lodówki, orurowanie itp.), aby uniknąć ryzyka porażenia prądem.
- c) Nie wystawiaj narzędzia na deszcz lub wilgoć. Obecność wody w narzędziu elektrycznym znacząco zwiększa ryzyko porażenia prądem.
- d) Nie używaj siły i nie ciągnij za sznur zasilający. Trzymaj przewód z dala od źródeł ciepła, oleju, ostrych krawędzi i części ruchomych mogących uszkodzić przewód zasilający. Uszkodzony przewód zwiększa ryzyko porażenia prądem elektrycznym. Nie używaj przewodu zasilającego niezgodnie z jego przeznaczeniem. Nie przenoś narzędzia trzymając za przewód zasilający.
- e) Podczas pracy w terenie otwartym, stosuj przedłużacze przeznaczone do użytku zewnętrznego. Korzystanie z takiego przedłużacza zmniejsza ryzyko porażenia prądem. Ścisłe zaleca się użycie wyłącznika różnicowo-prądowego (GFCI) podczas obsługi narzędzia w każdym przypadku. Korzystanie z GFCI zmniejsza ryzyko porażenia.



### 4.2 Bezpieczeństwo osobiste

- a) Bądź czujny i ostrożny. Zwracaj uwagę na to co robisz. Skup się i używaj zdrowego rozsądku. Nie używaj elektronarzędzi pod wpływem narkotyków, alkoholu lub leków. Chwilowy brak koncentracji może spowodować poważne obrażenia ciała.
- b) Zawsze używaj odpowiedniego sprzętu ochronnego, takiego jak: okulary ochronne, słuchawki wygłuszające, maski, obuwie robocze z właściwościami antypoślizgowymi, kaski, rękawice, ubrania robocze pozbawionych elementów

mogących się wkręcić w urządzenie. Przestrzegaj instrukcji BHP stanowiska pracy by zmniejszyć ryzyko obrażeń i urazów.

- c) Unikaj przypadkowego uruchomienia urządzenia. Upewnij się, że główny przełącznik jest wyłączony podczas instalacji akumulatora lub podłączania narzędzia do źródła zasilania. Przenoszenie narzędzia z palcem na głównym przełączniku lub instalowanie baterii gdy włącznik jest wciśnięty może spowodować poważny uraz.
- d) Usuń wszystkie narzędzia i klucze regulacyjne przed uruchomieniem narzędzia. Wszelkie pozostawione lub niechciane przedmioty przymocowane do obracających się części urządzenia mogą spowodować obrażenia ciała.
- e) Zachowaj właściwą postawę dla łatwiejszej i bezpieczniejszej obsługi oraz kontroli urządzenia w nieprzewidywalnych sytuacjach.
- f) Ubierz się właściwie. Nie noś luźnych ubrań lub biżuterii. Zachowaj włosy, ubrania i rękawice w bezpiecznej odległości od obracających się części urządzenia. Luźne ubrania, biżuteria i włosy mogą zostać pochwycone przez obracające się części narzędzia i spowodować obrażenia ciała.
- g) Jeśli to możliwe, użyj urządzeń do odsysania pyłu lub innego sprzętu do usuwania kurzu. Upewnij się, że wszystkie elementy do odpylania są podłączone i używane właściwie.
- h) Nie ignoruj zasad i instrukcji dotyczących bezpieczeństwa. Rutyna i nieostrożna obsługa narzędzia może spowodować poważne obrażenia ciała w ułamku sekundy.



### 4.3 Bezpieczeństwo w miejscu pracy

- a) Utrzymuj miejsce pracy w czystości oraz dbaj o oświetlenie. Niewystarczające oświetlenie i niechlujne miejsce pracy mogą przyczynić się do urazów.
- b) Nie pracuj z elektronarzędziami w pobliżu łatwopalnych cieczy, gazów lub pyłów. Elektronarzędzia są źródłem iskier, które mogą spowodować zapłon kurzu lub oparów.
- c) Trzymaj inne osoby i dzieci w bezpiecznej odległości od elektronarzędzi, gdy są używane. Krótka utrata koncentracji może prowadzić do nieprzewidzianego zachowania narzędzia i możliwych obrażeń ciała.



#### **4.4 Użytkowanie i pielęgnacja elektronarzędzi**

- a) Nie używaj siły. Używaj narzędzia tylko zgodnie z jego przeznaczeniem. Odpowiednio dobrane narzędzie łatwo i bezpiecznie wykona pracę.
- b) Nie używaj elektronarzędzia, które nie może być włączane lub wyłączane za pomocą głównego wyłącznika. Każde narzędzie, którym nie można sterować za pomocą przełącznika powinno zostać natychmiast zatrzymane i oddane do naprawy.
- c) Przed jakimkolwiek serwisem, konserwacją, przechowywaniem lub czyszczeniem, upewnij się, że urządzenie jest odłączone od źródła zasilania. Zapobiega to ryzyku obrażenia ciała w przypadku niezamierzonego uruchomienia narzędzia.
- d) Przechowuj narzędzia poza zasięgiem dzieci i innych osób, które nie zostały poinstruowane, jak bezpiecznie i odpowiednio je używać. Elektronarzędzie może być bardzo niebezpieczne dla osób niezdolnych do zidentyfikowania zagrożeń związanych z jego użytkowaniem.
- e) Zwróć uwagę na czystość urządzenia. Oczyszć otwory wentylacyjne z kurzu i innych zabrudzeń. W przypadku uszkodzenia elektronarzędzia upewnij się, że zostało sprawdzone lub naprawione przed kolejnym użyciem.
- f) Utrzymuj narzędzia tnące oraz akcesoria naostrzone i czyste. Prawidłowo utrzymane i zaostrzone narzędzia tnące są mniej podatne na zniszczenia i zapewniają znacznie bezpieczniejszą i szybszą pracę.
- g) Używaj narzędzi, akcesorii lub jakichkolwiek innych elementów zgodnie z instrukcjami bezpieczeństwa i innymi ograniczeniami określonymi przez niniejszą instrukcję obsługi. Dobierz odpowiednie narzędzie do danego zadania. Używanie urządzenia do celów innych niż przeznaczone może prowadzić do niebezpiecznych sytuacji i urazów.



#### **4.5 Serwis i odpowiedzialność**

- a) Twoje narzędzie może być serwisowane wyłącznie przez przeszkolonego pracownika wyznaczonego przez dostawcę sprzętu i przy użyciu oryginalnych części zamiennych. Zapewni to bezpieczeństwo i prawidłowe funkcjonowanie urządzenia.
- b) Podczas serwisowania urządzenia należy używać wyłącznie oryginalnych części zamiennych i postępować zgodnie ze wskazówkami zawartymi w instrukcji

obsługi w celu prawidłowej konserwacji, czyszczenia i przechowywania produktu. Używanie nieoryginalnych części zamiennych lub nieprzestrzeganie niniejszej instrukcji może spowodować ryzyko obrażeń ciała lub szkód w mieniu lub utratę praw na skutek ewentualnych wad, uszkodzeń lub nieprawidłowego działania urządzenia.

#### 4.6. Ogólne warunki odpowiedzialności za wady produktu

Spółka XTline s.r.o., ID: 26246937, z siedzibą pod adresem Ruda 175, 594 01 (zwana dalej także „XTline”) w zakresie ewentualnej odpowiedzialności za wadliwe wykonanie zgodnie z ustawą nr 89/2012 Dz.U., Kodeks cywilny ze zmianami (zwany dalej także „Kodeksem cywilnym”) wywiązuje się ze wszystkich nałożonych na niego obowiązków ku maksymalnemu zadowoleniu swoich klientów.

Firma XTline dostarcza towar w odpowiedniej jakości, solidnie i terminowo, czyli bez wad. Jeżeli szczególne właściwości, funkcje lub parametry towaru nie są wyraźnie określone, wówczas XTline dostarcza towar w celu wynikającym z zawartej umowy lub w celu określonym lub przedstawionym w ofercie XTline dla konkretnego towaru. Jeżeli jednak w towarze wystąpi wada, klientowi przysługują prawa z tytułu wadliwego wykonania zgodnie z § 2099 i nast., w szczególności § 2106 i § 2107 kodeksu cywilnego.

Klient ma obowiązek sprawdzić towar przy odbiorze. Prawo klienta z tytułu wadliwego wykonania opiera się na wadzie, którą towar posiada w chwili wydania, nawet jeśli ujawni się ona dopiero później. Jeśli jednak jest to wada oczywista (np. uszkodzenie mechaniczne, wadliwe działanie towaru itp.), należy ją jak najszybciej sprawdzić i wykryć. Między innymi także po to, aby towar nie uległ dalszemu uszkodzeniu w wyniku dalszego użytkowania lub aby prawa Klienta nie zostały zagrożone w wyniku wadliwego wykonania. W takim przypadku oczywistą wadę towaru należy zgłosić bez zbędnej zwłoki po jego otrzymaniu.

Jednakże poza zakresem przepisów prawa XTline wydłuża termin dochodzenia uprawnień z tytułu wadliwego wykonania za wady ukryte w zakupionym towarze **do pełnych 24 miesięcy** liczonych od dnia otrzymania towaru.

Jednakże każdy przedmiot lub produkt należy używać wyłącznie zgodnie z przeznaczeniem. XTline ponadto wskazuje w szczególności, że:

- a) Twoje narzędzie może być serwisowane wyłącznie przez przeszkolonego pracownika wyznaczonego przez dostawcę sprzętu i przy użyciu oryginalnych części zamiennych. Zapewni to bezpieczeństwo i prawidłowe funkcjonowanie urządzenia.
- b) Podczas serwisowania urządzenia należy używać wyłącznie oryginalnych części zamiennych i postępować zgodnie ze wskazówkami zawartymi w instrukcji obsługi w celu prawidłowej konserwacji, czyszczenia i przechowywania produktu. Używanie nieoryginalnych części zamiennych lub nieprzestrzeganie niniejszej instrukcji może spowodować ryzyko obrażeń ciała lub szkód w mieniu lub utratę praw na skutek ewentualnych wad, uszkodzeń lub nieprawidłowego działania urządzenia.

Reklamacje będą rozpatrywane przez nasz Dział Reklamacji. Uznane reklamacje zostaną następnie bezpłatnie naprawione przez serwis XTline. Miejscem składania reklamacji jest siedziba lub miejsce prowadzenia działalności sprzedawcy, u którego towar został zakupiony. **Reklamacja, w tym usunięcie wady, powinna zostać rozpatrzona bez zbędnej zwłoki, nie później niż w terminie 30 dni od dnia zgłoszenia reklamacji, chyba że sprzedawca i kupujący uzgodnią inaczej.** Kupujący może zgłosić reklamację osobiście lub wysyłając towar do reklamacji transportem na własny koszt w bezpiecznym opakowaniu i odpowiednio oznaczonym. Inną możliwością jest złożenie wniosku o odszkodowanie poprzez specjalnie zdefiniowany program firmy XTline.

Przesyłka musi zawierać reklamowany produkt, dokumenty sprzedaży, w szczególności oryginał lub kopię dokumentu sprzedaży (pamiętaj, że istnieje możliwość sprawdzenia, czy urządzenie lub produkt faktycznie zostało zakupione w XTline), wypełniony formularz reklamacyjny wraz ze szczegółowym opisem o wadzie oraz dane kontaktowe (adres zwrotny, telefon lub dodatkowo e-mail).

Wady możliwe do usunięcia zostaną usunięte w ustawowym terminie 30 dni (termin ten może zostać przedłużony za obopólną zgodą). Jeżeli w ciągu 6 miesięcy od daty sprzedaży ujawni się ukryta wada rzeczowa, której nie da się usunąć, towar zostanie wymieniony na nowy (wady, które istniały w chwili odbioru towaru, a nie są spowodowane niewłaściwym użytkowaniem lub zużyciem) . W przypadku wad nienaprawialnych i usterek, które kupujący jest w stanie samodzielnie naprawić, za obopólnym porozumieniem, można zastosować rozsądną zniżkę od ceny zakupu.

Przeciwnie, prawo do reklamacji, a tym samym roszczenie z tytułu wadliwego wykonania wygasa, jeżeli:

- Produkt był używany i konserwowany niezgodnie z zaleceniami zawartymi w instrukcji obsługi, w innych warunkach lub do celów innych niż te, do których jest przeznaczony, lub uległ uszkodzeniu w wyniku użycia nieoryginalnych części zamiennych, nieodpowiednich lub niskiej jakości smarów itp.
- Produkt został uszkodzony na skutek zewnętrznych czynników mechanicznych, termicznych, chemicznych lub innych nieprzewidywalnych czynników.
- Urządzenie zostało uszkodzone w wyniku niewłaściwego przechowywania, obsługi, czyszczenia lub konserwacji.
- Produkt był używany poza dopuszczalnym obciążeniem.
- Wykryta wada (uwaga oczywista lub ukryta) nie została zastosowana w terminie.

***Gwarancja nie dotyczy  
akcesoriów!***

## 5. PRZEZNACZENIE

**Młot udarowy SDS MAX** jest przeznaczony do wymagających prac wyburzeniowych i kucia w betonie, murze oraz kamieniu. Stosuje się go do rozbijania podłóg, ścian, fundamentów, usuwania płytek i okładzin oraz do wykonywania bruzd pod instalacje. Dzięki silnemu silnikowi i wysokiej energii uderzenia umożliwia skuteczne i szybkie usuwanie nawet bardzo twardych materiałów. Nadaje się do prac budowlanych, remontowych i instalacyjnych, w których wymagane jest niezawodne narzędzie o wysokiej mocy i wytrzymałości. Produkt nie jest przeznaczony do ciągłej pracy w warunkach przemysłowych.



Ten symbol oznacza, że produkt nie powinien być traktowany jak zwykłe odpady z gospodarstw domowych, obowiązuje we wszystkich krajach UE. Aby uniknąć potencjalnych szkód dla środowiska lub zdrowia ludzkiego spowodowanych niekontrolowanym usuwaniem odpadów, prosimy o odpowiedzialny recykling i promowanie zrównoważonego ponownego wykorzystania zasobów materialnych. Jeśli chcesz zwrócić używane lub niesprawne urządzenie, skorzystaj w tym celu z odpowiednich punktów zbiórki lub skontaktuj się ze sprzedawcą, u którego produkt został zakupiony.

Aby zapewnić bezpieczną i niezawodną pracę z produktem, należy przestrzegać wszystkich wskazówek bezpieczeństwa i innych zawartych w niniejszej instrukcji obsługi. Używanie produktu do celów innych niż określone jest niedozwolone i ani producent, ani dystrybutor nie ponoszą żadnej odpowiedzialności za takie niewłaściwe użycie. Używanie produktu niezgodnie z jego przeznaczeniem i zaleceniami zawartymi w niniejszej instrukcji może być podstawą do automatycznego odrzucenia reklamacji. Używanie produktu niezgodnie z instrukcją, nieautoryzowana ingerencja w konstrukcję, modyfikacja produktu wykraczającego poza określony zakres lub wymiana części na nieoryginalne jest niezgodna z przeznaczeniem. Użytkownik ponosi pełną odpowiedzialność za szkody lub obrażenia spowodowane niewłaściwym użytkowaniem i konserwacją.

Podane w niniejszej instrukcji obsługi poziomy emisji drgań i hałasu zostały zmierzone przy użyciu odpowiednich metod pomiarowych i mogą być wykorzystywane do porównywania produktów między sobą. Można je wykorzystać do przybliżonego oszacowania narażenia na wibracje i hałas. Podane poziomy wibracji i hałasu dotyczą większości zastosowań elektronarzędzia. Jeśli elektronarzędzie jest używane do różnych zadań, z różnymi narzędziami, różnymi technikami lub przy niewystarczającej konserwacji, poziom wibracji i hałasu może się zmieniać. Może to prowadzić do znacznego wzrostu lub spadku poziomu wibracji i hałasu w ciągu całego dnia pracy. Aby uzyskać dokładną ocenę narażenia na drgania i hałas, należy wziąć pod uwagę czas, w którym narzędzie jest wyłączone lub pracuje. Zawsze należy podejmować dodatkowe środki bezpieczeństwa w celu ochrony operatora przed skutkami wibracji i hałasu, takie jak regularna i prawidłowa konserwacja elektronarzędzi i instrumentów, utrzymywanie optymalnej temperatury pracy i innych istotnych warunków, odpowiednia organizacja procesów roboczych, odpowiedni sprzęt ochronny itp.

## 6. OPIS DZIAŁANIA

### OSŁONA UCHWYTU

Osłona uchwytu (1) chroni mechanizm młota przed dostawaniem się i gromadzeniem kurzu oraz zanieczyszczeń podczas pracy. Pełni również funkcję elementu mocującego narzędzie robocze.

### TULEJA BLOKUJĄCA

Tuleja blokująca (2) służy do ustawienia narzędzia roboczego w odpowiedniej pozycji.

### GŁÓWNY UCHWYT

Główny uchwyt (3) zapewnia bezpieczne i wygodne trzymanie narzędzia podczas pracy.

### GŁÓWNY WŁĄCZNIK

Główny włącznik (4) służy do włączania i wyłączania urządzenia.

### PRZYCISK BLOKADY GŁÓWNEGO WŁĄCZNIKA

Przycisk blokady głównego włącznika (5) umożliwia pracę ciągłą bez konieczności stałego trzymania włącznika.

### REGULACJA PRĘDKOŚCI UDARU

Obrotowy przełącznik regulacji prędkości udaru (6) służy do dostosowania prędkości i intensywności udarów do rodzaju materiału i wykonywanej pracy.

### UCHWYT BOCZNY

Uchwyt boczny (7) poprawia stabilność i kontrolę nad urządzeniem podczas pracy.

### PRZEWÓD ZASILAJĄCY

Przewód zasilający (8) służy do podłączenia urządzenia do źródła prądu elektrycznego.



## 7. MONTAŻ I UŻYTKOWANIE

### MONTAŻ UCHWYTU BOCZNEGO

#### **UWAGA!**

- Młot wyburzeniowy może być używany wyłącznie z uchwytem bocznym (pomocniczym).

Uchwyt boczny można ustawić w dowolnej pozycji, aby zapewnić wygodną i bezpieczną postawę roboczą:

1. Poluzuj śrubę regulacyjną uchwyty bocznego.
2. Obróć i ustaw uchwyt boczny wokół osi urządzenia w żądanej pozycji.
3. Ponownie dokręć śrubę regulacyjną, aby unieruchomić uchwyt w wybranym położeniu.

Przeniesienie uchwyty bocznego na drugą stronę:

1. Całkowicie wykręć śrubę regulacyjną.
2. Wyciągnij śrubę sześciokątną w górę.
3. Zdejmij uchwyt boczny na bok.
4. Obróć pozostałą część zaciskową o 180°.
5. Załóż ponownie uchwyt, włóż śrubę i mocno dokręć.

### WYMIANA NARZĘDZIA ROBOCZEGO

#### **UWAGA!**

- Przed jakąkolwiek obsługą zawsze odłącz urządzenie od źródła zasilania!

System mocowania SDS-MAX umożliwia szybką wymianę narzędzia bez użycia dodatkowych narzędzi. Osłona chroni uchwyt przed dostawaniem się pyłu – upewnij się, że nie jest uszkodzona. W przypadku uszkodzenia zleć jej wymianę autoryzowanemu serwisowi.

#### **Wkładanie dłuta (patrz rys. A):**

1. Oczyszczyć trzpień narzędzia z zabrudzeń i pyłu, następnie nanieść niewielką ilość odpowiedniego smaru.
2. Wsuń narzędzie do uchwyty, lekko je obracając, aż zatrzaśnie się w rowkach mechanizmu mocującego.
3. Sprawdź mocowanie, delikatnie pociągając narzędzie na zewnątrz. Nie powinno dać się całkowicie wyjąć.

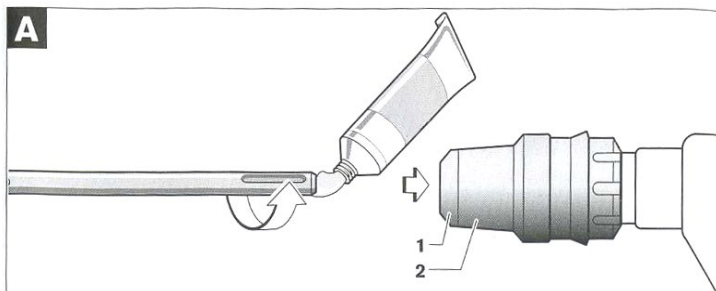

## Wymowanie dłuta (patrz rys. B):

1. Odsuń tuleję blokującą.
2. Wyciągnij narzędzie.

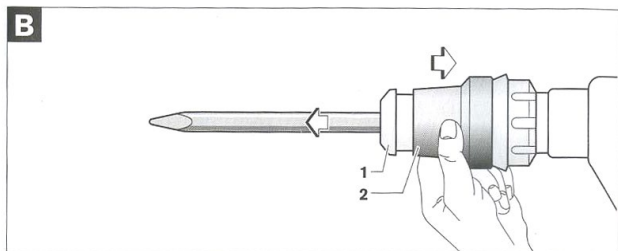

## UWAGA!

- Dłuto może bardzo się nagrzewać podczas pracy. Istnieje ryzyko oparzenia! Zawsze używaj rękawic ochronnych.

## URUCHOMIENIE / WPROWADZENIE DO PRACY

### Przed włączeniem urządzenia wykonaj następujące czynności kontrolne:

1. **Zasilanie** – Sprawdź, czy napięcie w sieci odpowiada wartości podanej na tabliczce znamionowej młota.
2. **Główny włącznik** – Upewnij się, że jest w pozycji OFF. Jeśli młot zostanie podłączony do gniazda z włączonym wyłącznikiem, może natychmiast się uruchomić i spowodować obrażenia lub uszkodzenie mienia!
3. **Przedłużacz** – Jeśli pracujesz w większej odległości niż pozwala na to długość przewodu zasilającego, użyj odpowiedniego przedłużacza o właściwym przekroju przewodów.

### Włączanie i wyłączanie

- Włączanie – naciśnij główny włącznik.
- Wyłączanie – zwolnij główny włącznik.

### Praca ciągła

1. Uruchom urządzenie, naciskając główny włącznik.
2. Naciśnij przycisk blokady głównego włącznika.
3. Aby zwolnić tryb pracy ciągłej, ponownie naciśnij włącznik i go puść.

### Praca w niskich temperaturach

W niskich temperaturach młot może osiągnąć pełną wydajność dopiero po odpowiednim rozgrzaniu. Przed użyciem pozwól urządzeniu nagrzać się do temperatury roboczej, uruchamiając je na biegu jałowym przez niezbędny czas. Czas nagrzewania może różnić się w zależności od warunków otoczenia.

## TŁUMIENIE WIBRACJI

Urządzenie jest wyposażone w system aktywnego tłumienia drgań. System ten znacznie ogranicza przenoszenie wibracji na operatora i zwiększa komfort podczas długotrwałej pracy.

## REGULACJA PRĘDKOŚCI UDARU

Elektroniczna regulacja umożliwia płynne ustawienie siły udaru w zależności od rodzaju materiału. Wybrana intensywność jest utrzymywana na stałym poziomie zarówno przy pracy na biegu jałowym, jak i pod obciążeniem.

Ustaw obrotowy przełącznik na wymaganą wartość zgodnie z odpowiednimi parametrami (patrz tabela poniżej).

Wartość ustawienia	Częstotliwość skoków (min <sup>-1</sup> )
1	900
2	1100
3	1350
4	1600
5	1800
6	2100

## USTAWIENIE POZYCJI DŁUTA

Dłuto można ustawić w 12 pozycjach, aby zawsze uzyskać optymalny kąt roboczy.

Postępowanie:

1. Włóż dłuto do uchwytu w odpowiedni sposób.
2. Przesuń tuleję blokującą do przodu, zgodnie z kierunkiem strzałki.
3. Obróć dłuto do żądanej pozycji.
4. Zwolnij tuleję blokującą i obracaj dłutem, aż samoistnie zaskoczy z charakterystycznym „kliknięciem”.

## WSKAZÓWKI BEZPIECZEŃSTWA



- Utrzymuj miejsce pracy w czystości i dobrym oświetleniu.
- Nie pracuj elektronarzędziami w środowisku zagrożonym wybuchem, np. w obecności łatwopalnych cieczy, gazów lub pyłów.
- Podczas pracy z elektronarzędziami trzymaj dzieci i osoby postronne w bezpiecznej odległości.

## KWALIFIKACJE



Do obsługi i użytkowania tego urządzenia nie są wymagane żadne specjalne kwalifikacje ani szkolenia. Konieczne jest jednak dokładne zapoznanie się i przestrzeganie wszystkich instrukcji zawartych w niniejszej instrukcji oraz wszystkich aktualnie obowiązujących środków bezpieczeństwa dotyczących miejsca użytkowania urządzenia.

## RYZYKA RESZTKOWE



- Używaj odpowiednich środków ochrony osobistej, takich jak okulary ochronne, przyłbice, rękawice, odpowiednie obuwie i odzież robocza.
- Nigdy nie usuwaj osłon ochronnych ani innych stałych elementów bezpieczeństwa — może to prowadzić do poważnych obrażeń.
- Przed uruchomieniem urządzenia skontroluj miejsce pracy i usuń z niego niebezpieczne lub nieodpowiednie przedmioty. Upewnij się, że wszystkie elementy są prawidłowo zamontowane i zabezpieczone.
- Niewystarczające oświetlenie zwiększa ryzyko wypadków. Zapewnij odpowiednie oświetlenie stanowiska pracy podczas korzystania z urządzenia.

## OGÓLNE WSKAZÓWKI DOTYCZĄCE PRACY Z MŁOTEM WYBURZENIOWYM



1. Przed rozpoczęciem pracy sprawdź, czy miejsce pracy jest bezpieczne, stabilne i wolne od przeszkód.
2. Zawsze stosuj środki ochrony osobistej – w szczególności okulary ochronne, rękawice, ochronniki słuchu oraz solidne obuwie robocze.
3. Trzymaj narzędzie pewnie oburącz. Zapewnij stabilną pozycję i nie pracuj w niewygodnej lub niestabilnej postawie.
4. Przed uruchomieniem narzędzia lekko przyłóż dłuto do obrabianego materiału. Nie dociskaj zbyt mocno – młot działa własnym mechanizmem uderowym.
5. Nigdy nie pracuj zatartym, tępym lub uszkodzonym dłutem. Stępione lub zdeformowane narzędzie obniża wydajność i może przeciążyć silnik.
6. Zapobiegaj przegrzewaniu urządzenia. Podczas dłuższej pracy rób regularne przerwy, aby zapobiec przegrzaniu młota.
7. Nie używaj młota do wiercenia – jest przeznaczony wyłącznie do prac kucia i wyburzania.
8. Nie narażaj urządzenia na wilgoć, deszcz ani bezpośredni kontakt z wodą. Podczas pracy na zewnątrz zadbaj o to, by woda nie dostała się do silnika.
9. Po zakończeniu pracy wyłącz główny włącznik, odłącz przewód zasilający od sieci i pozostaw urządzenie do wystygnięcia.
10. Przed schowaniem oczyść narzędzie z kurzu i zabrudzeń oraz przechowuj w suchym miejscu, najlepiej w dołączonej walizce.

## 8. CZYSZCZENIE I KONSERWACJA

### KONSERWACJA

- Zawsze upewnij się, że narzędzie jest wyłączone i odłączone od źródła zasilania przed przeprowadzeniem jakiegokolwiek kontroli lub konserwacji.
- Aby zapewnić bezpieczną i prawidłową pracę, zawsze utrzymuj narzędzie i narzędzia robocze w idealnym stanie, a otwory wentylacyjne czyste i drożne.
- Narzędzie można najskuteczniej czyścić sprężonym suchym powietrzem. Zawsze zakładaj okulary ochronne podczas czyszczenia sprężonym powietrzem.
- Niektóre środki czyszczące i rozpuszczalniki mogą uszkodzić części plastikowe. Należą do nich benzyna, czterochlorek węgla, środki czyszczące na bazie chloru, amoniak i domowe środki czyszczące zawierające amoniak.
- Szczotki węglowe i komutator narzędzia zostały zaprojektowane z myślą o długotrwałej niezawodnej pracy. Aby utrzymać maksymalną wydajność silnika, zalecamy sprawdzanie szczotek węglowych co dwa do sześciu miesięcy i w razie potrzeby ich wymianę. Szczotki węglowe podlegają normalnemu zużyciu.
- Uszkodzoną osłonę przeciwpyłową należy natychmiast wymienić. Zalecamy, aby wymienić ją w autoryzowanym serwisie producenta lub sprzedawcy narzędzia. • Przechowuj samo urządzenie, instrukcję obsługi i wszelkie akcesoria w oryginalnym opakowaniu. Dzięki temu zawsze będziesz mieć wszystkie informacje i części razem.

### SERWIS

- Aby zapewnić **BEZPIECZEŃSTWO** i **NIEZAWODNOŚĆ** produktu, naprawy, wszelkie prace konserwacyjne lub regulacje powinny być wykonywane przez autoryzowane punkty serwisowe producenta lub sprzedawcy urządzenia.

### SKŁADOWANIE

Przechowuj urządzenie w oryginalnym opakowaniu, z usuniętymi elementami mocującymi, w suchym, raczej chłodnym miejscu. Zawsze czyść urządzenie ostrożnie i w odpowiedni sposób przed przechowywaniem. Trzymaj je poza zasięgiem dzieci i innych osób nieupoważnionych. Nie przechowuj w mrozie, wysokich temperaturach ani w miejscach narażonych na bezpośrednie działanie promieni słonecznych.

### KONSERWACJA

Żywotność produktu w dużej mierze zależy od intensywności użytkowania i prawidłowego przestrzegania instrukcji podanych w niniejszej instrukcji obsługi (przestrzeganie tych instrukcji optymalizuje żywotność produktu). Jeśli urządzenie jest uszkodzone lub działa nieprawidłowo, należy je wycofać z eksploatacji i wyraźnie oznaczyć jako zabronione do dalszego użytkowania lub do czasu wykonania naprawy. Jeśli urządzenie jest całkowicie wyłączone z eksploatacji, przechowuj je w wyznaczonym, odpowiednim miejscu.



**PRZESTRZEGAJ WSZYSTKICH OBOWIĄZUJĄCYCH PRZEPISÓW DOTYCZĄCYCH OCHRONY ŚRODOWISKA!**

Podczas ostatecznego wycofywania urządzenia z eksploatacji (po zakończeniu jego okresu eksploatacji) pamiętaj o interesach i aspektach ochrony środowiska oraz możliwościach recyklingu (ogólnie):

- Potencjalnie niebezpieczne odpady (np. elektronikę, elementy poddane obróbce powierzchniowej itp.) utylizuj zgodnie z przepisami, oddziel materiały plastikowe i oddaj je do odpowiedniego recyklingu. Oddziel części metalowe według rodzaju do złomowania.
- Właściciel urządzenia musi przestrzegać ustawy o odpadach podczas usuwania (utylizacji) odpadów z punktu widzenia dbałości o zdrowe warunki życia i ochronę środowiska. Dlatego konieczne jest przekazanie powstałych odpadów operatorom zakładów utylizacji odpadów. Dotyczy to głównie metali, smarów, tworzyw sztucznych itp.

W przypadku utylizacji odpadów w UE podstawowe ramy polityki UE w zakresie gospodarki odpadami określa Dyrektywa Rady 75/442/EWG w sprawie odpadów, zmieniona Dyrektywą Rady 91/156/EWG w sprawie odpadów. Utylizacja odpadów poza terytorium Republiki Czeskiej podlega powszechnie obowiązującym przepisom prawnym właściwego państwa, w którym odbywa się utylizacja.

**9. AKCESORIA**

**Kup nasze dodatki!**

Korzystanie z nieoryginalnych akcesoriów lub przystawek innych firm może stwarzać ryzyko obrażeń ciała lub uszkodzenia mienia. Używaj akcesoriów lub przystawek tylko do określonego celu. Jeśli potrzebujesz pomocy w uzyskaniu dalszych informacji na temat odpowiednich akcesoriów, skontaktuj się ze sprzedawcą lub producentem tego urządzenia.

Poniższe elementy mogą nie być zawarte w pakiecie, ale mogą okazać się przydatne:

- Oryginalne części zamienne
- Dłuta

	<p>Prawidłowe usuwanie produktu (zużyty sprzęt elektryczny i elektroniczny)</p> <p>Oznaczenie umieszczone na produkcie lub w odnoszących się do niego tekstach wskazuje, że po upływie okresu użytkowania nie należy go usuwać z innymi odpadami pochodzącymi z gospodarstw domowych. Aby uniknąć szkodliwego wpływu na środowisko naturalne i zdrowie ludzi wskutek niekontrolowanego usuwania odpadów, prosimy o oddzielenie produktu od innego typu odpadów oraz odpowiedzialny recykling w celu promowania ponownego użycia zasobów materialnych jako stałej praktyki. W celu uzyskania informacji na temat miejsca i sposobu bezpiecznego dla środowiska recyklingu tego produktu użytkownicy w gospodarstwach domowych powinni skontaktować się z punktem sprzedaży detalicznej, w którym dokonali zakupu produktu lub z organem władz lokalnych. Użytkownicy w firmach powinni skontaktować się ze swoim dostawcą i sprawdzić warunki umowy zakupu. Produktu nie należy usuwać razem z innymi odpadami komercyjnymi.</p>
--	---

## 10. O NAS

Firma XTline jest producentem narzędzi ręcznych, elektronarzędzi przewodowych i bezprzewodowych. Nasza sieć sprzedaży złożona jest z sieci sklepów wyspecjalizowanych w sprzedaży narzędzi, prowadzonych przez sympatyczny i profesjonalny personel, a także rzemieślników i profesjonalnych wykonawców z różnych dziedzin, chętnie służących radą i pomocą w wyborze odpowiedniego narzędzia

Nasza marka powstała, aby rzetelnie służyć naszym klientom czyniąc ich pracę przyjemną i satysfakcjonującym doświadczeniem. Wszystkie nasze produkty są serwisowane oryginalnymi częściami zamiennymi na terenie Republiki Czeskiej i testowane przez doświadczonych specjalistów.

Nasza szeroka oferta składa się z pięciu podstawowych kategorii:

- ❖ **Elektronarzędzia (w tym bezprzewodowe)**
- ❖ **Narzędzia ręczne**
- ❖ **Warsztat**
- ❖ **Budownictwo**
- ❖ **Ogród**

Każdy członek naszego zespołu wykonuje swoje zadania rzetelnie, profesjonalnie i w najlepszy możliwy sposób. Cieszymy się zadowolonymi klientami, rzemieślnikami i właścicielami firm, którzy lubią pracować z narzędziami XTLINE, identyfikując się z naszym mottem:

**XTLINE®**  
**PROFESSIONAL TOOLS**

**Stworzone dla wybitnych projektów.**

*Producent: XTline s.r.o., Ruda 175, 594 01, Republika Czeska  
www.xtline.cz; info@xtline.com*

# **XTLINE**®

**PROFESSIONAL TOOLS**



**ORIGINAL  
INSTRUCTION  
MANUAL**

**EN**

**ELECTRIC  
DEMOLITION HAMMER  
SDS MAX  
9-25 J / 1500 W**



**XT106059**



**CE**

**Born for outstanding projects.**

## **CONTENT**

1. PRODUCT DESCRIPTION
  - 1.1 TECHNICAL PARAMETERS
2. INTRODUCTION
3. PICTOGRAMS AND THEIR MEANING
4. SAFETY INSTRUCTIONS
  - 4.1. Electrical safety
  - 4.2. Personal safety
  - 4.3. Work area safety
  - 4.4. Power tool use and care
  - 4.5. Service and responsibility
  - 4.6. General terms and conditions of liability for product defects
5. INTENDED USE
6. FUNCTIONAL DESCRIPTION
7. ASSEMBLY AND OPERATION
8. CLEANING AND MAINTENANCE
9. ACCESSORY
10. ABOUT US

## 1. PRODUCT DESCRIPTION

Technical data is a subject to change. Images and drawings may be illustrative only due to the continuous optimization process. Typographical errors reserved.

1. Chuck cover
2. Locking sleeve
3. Main handle
4. Main switch
5. Main switch lock button
6. Impact speed control
7. Side handle
8. Power cord



### 1.1 TECHNICAL PARAMETERS

Model	MP1145
Voltage	230 V / 50 Hz
Input power	1500 W
Speed control	YES (positions 1-6)
Impact rate	900-2100 bpm
Impact energy	9-25 J
Chisel positions	12
Work modes	chiseling / chisel position adjustment
Clamping	SDS MAX
Power cord length	3 m
Sound pressure level (LpA)	91,79 dB ± 3 dB (A)
Sound power level (LwA)	102,79 dB ± 3 dB (A)
Vibration	14,62 m/s <sup>2</sup> ± 1,5 m/s <sup>2</sup> (K)
Protection class	II
Cover	IPX0
Package includes	pair of carbon brushes, lubrication, case, service key, 1x SDS MAX point chisel (18x400 mm), 1x SDS MAX flat chisel (18x400x20 mm)
Weight	11 kg

## 2. INTRODUCTION

Thank you for choosing the **Demolition hammer SDS MAX** by XTline s.r.o.  
We are pleased and do believe that our tools will prove to be a reliable partner for all of your great projects.

This instruction manual contains technical data, parameters and instructions for assembly, transport and information concerning operation and tool handling. It also serves as a tool guide and you may find there tips and tricks for easier, more effective and safer operation.

It is the responsibility of the user and the operator of the device to properly read and familiarize with all instructions based on this instruction manual. The manual contains important safety and maintenance information and it is considered an essential part of the product. Flawless, safety operation and the tool lifespan significantly rely on its proper and careful maintenance and intended use.

Make sure to read and fully understand all safety instructions and warnings. Store it at a safe place to be ready for future reference.

## 3. PICTOGRAMS AND THEIR MEANING



- General information and instructions



- Very important information and instructions



- Caution! Warning! Risk of personal injury or property damage.



Risk of electric shock injury!



Risk of fire!



Danger of limbs being caught in rotating parts



Risk of explosion!



Risk of contamination with corrosive substances!



Risk of serious personal injury!



Warning! Laser radiation!



Use eye protection.



Use head protection.



Use hearing protection.



Use face protection.



Use protective gloves.



Use suitable protective work shoes.



## 4. SAFETY INSTRUCTIONS

### 4.1 Electrical safety

- a) The power cord plug shall always match the socket. Never adjust the socket. Do not use plug hubs. Non-adjusted plugs and appropriately matching sockets reduce the risk of electric shock injury significantly.
- b) Prevent body contact with conductive surfaces (such as radiators, refrigerators, piping etc.) to avoid a risk of electric shock injury.
- c) Do not expose the tool to rain or wet locations. Presence of water in the electric tool highly increases the risk of electric shock injury.
- d) Do not force the cord. Keep the cord away from heat sources, oil, sharp edges and rotating parts. Damaged cord increases a risk of electric shock injury. Do not use the power cord to other than its intended purpose. Do not carry the tool by its power cord.
- e) When manipulating in exterior areas, consider an extension cord intended for outdoor use specifically. Using an exterior extension cord decreases a risk of electric shock injury. It is strictly recommended to use a ground fault circuit interrupter (GFCI) when manipulating the tool in a wet area. Using of GFCI decreases a risk of electric shock injury.



### 4.2 Personal safety

- a) Stay alert and cautious. Pay attention to what you are doing. Focus and use common sense. Do not use the power tools when under influence of drugs, alcohol or medication. A brief lack of concentration may cause a serious personal injury.
- b) Always use suitable protective equipment, such as eye and hearing protection, face masks or shields, safety work shoes with anti-slip features, head protection, gloves and suitable clothes. Use all mentioned above according to safety work instructions that decrease a risk of personal injury.
- c) Avoid unintentional tool start. Make sure the main switch is turned off when installing the battery or connecting the tool to the power supply. Carrying the tool with a finger resting on the main switch or having

- d) the switch turned on may cause an accident.
- d) Remove all adjusting tools and keys prior to the tool start. Any unwanted object that is left attached to the rotating parts of the device may cause a personal injury.
- e) Keep proper footing and balance for easier and safer tool handling and control in unpredictable situations.
- f) Dress properly. Do not wear loose clothes and jewelry. Keep your hair, clothes and gloves in a safe distance from rotating parts of the device. Loose clothes, jewelry and hair may get caught by rotating parts of the tool and cause a personal injury.
- g) If possible, use dust extraction adapters and other dust removal equipment. Make sure that all dust extraction components are connected and used properly.
- h) Do not allow your experience and knowledge gained through working with the tool to ignore any safety rules and instructions. Careless tool handling can cause a serious personal injury in fraction of second.



### 4.3 Work area safety

- a) Keep the work area clean and well lit. Insufficient lighting and untidy work area may cause injuries.
- b) Do not work with the power tools in close proximity to flammable liquids, gases or dust. A power tool is a source of sparks which can cause a dust or fumes to ignite.
- c) Keep other persons and children in a safe distance from power tools once they are handled or being used. A brief loss of concentration may lead to an unpredicted tool behavior and possible personal injuries.



### 4.4 Power tool use and care

- a) Do not force the power tool. Use the tool only for its designated purpose. Properly selected power tool will carry out the work more safely and easily.
- b) Do not use the power tool that cannot be switched on or off using its main switch. Any tool that cannot be controlled with its switch shall be stopped or repaired immediately.
- c) Prior to any service, maintenance, storage or cleaning, unplug the power tool cord from the socket. It significantly reduces the risk of personal injuries in case of an unintentional tool start.
- d) Store the idle power tool out of the reach of children and other persons who have not been instructed how to use it safely and properly. The power tool can be very

dangerous when in possession of persons unable to identify the risks of its usage.

- e) Frequently clean and maintain the power tool. Clean the ventilation slots from dust and other debris. In case the power tool is damaged, make sure to have it inspected or serviced prior to its use.
- f) Keep the cutting tools and accessories sharp and clean. Properly maintained and sharpened cutting tools are less likely to get jammed and provide much safer and faster work.
- g) Use the power tool, accessories or any other components according to the safety instructions and other restrictions stated by this instruction manual. Consider the work conditions and select the proper tool designated to the given work task. Using the power tool to other than intended purposes can result in dangerous situations and injuries.



#### **4.5 Service and responsibility**

- a) Your tool may only be serviced by a trained worker designated by the equipment supplier and using original spare parts. This will ensure the safety and proper functioning of the device.
- b) When servicing the device, use only original spare parts and follow the instructions in the user manual for proper maintenance, cleaning and storage of the product. The use of non-original spare parts or failure to follow these instructions may cause the risk of personal injury or damage to property or the loss of your rights due to possible defects, damage or malfunction of the device.

#### 4.6. General terms and conditions of liability for product defects

The company XTline s.r.o., CIN: 26246937, with registered office at Ruda 175, 594 01 (hereinafter also referred to as "XTline") within the scope of possible liability for defective performance pursuant to Act No. 89/2012 Coll., Civil Code, as amended (hereinafter also referred to as the "**Civil Code**") fulfills all its established obligations to the maximum satisfaction of its customers.

The company XTline supplies goods in the appropriate quality properly and on time, i.e. without defects. If the special properties, functions or parameters of the goods are not explicitly defined, then XTline supplies the goods for the purpose evident from the relevant concluded contract, or for the purpose stated or presented in the XTline offer for the specific goods. However, if a defect does occur on the goods, the customer has rights from defective performance according to § 2099 et seq., especially § 2106 and § 2107 of the Civil Code.

The customer shall inspect the goods upon receipt. The customer's right from defective performance is based on a defect that the goods have when they are handed over, even if they become apparent only later. However, if it is an obvious defect (for example, mechanical damage, malfunction of the goods, etc.), this should be checked and detected as soon as possible, so that the goods are not further damaged by further use, or that the customer's rights are not threatened by defective performance. An obvious defect in the goods should then be claimed without undue delay after receipt.

However, beyond the scope of legal provisions, XTline extends the period for exercising rights from defective performance for defects hidden in the purchased goods to **a period of full 24 months** counted from the receipt of the goods.

However, each item or product must be used only in the manner for which the product was intended. XTline further points out in particular that:

- a) Your tool may only be serviced by a trained worker designated by the equipment supplier and using original spare parts. This will ensure the safety and proper functioning of the device.
- b) When servicing the device, use only original spare parts and follow the instructions in the user manual for proper maintenance, cleaning and storage of the product. The use of non-original spare parts or failure to follow these instructions may cause the risk of personal injury or damage to property or the loss of your rights due to possible defects, damage or malfunction of the device.

Complaints will be assessed by our Complaints Department. Recognized complaints will then be repaired free of charge by XTline's service. The place for making a complaint is the registered office or place of business of the seller from whom the goods were purchased. **The complaint, including the removal of the defect, must be handled without undue delay, no later than 30 days from the day the complaint is made, unless the seller and the buyer agree otherwise.** The buyer can make a claim in person or by sending the goods for claim by transport service at his own expense in safe packaging and properly marked. Another option is to apply for a claim through a specially defined program of the XTline company.

The shipment must contain the claimed product, sales documents, especially the original or a copy of the sales document (note: so it is possible to make sure that the device or product was actually purchased from XTline), a completed claim form with a detailed description of the defect and contact details (return address, telephone , or additionally e-mail).

Defects that can be removed will be corrected within the legal period of 30 days (the period can be extended by mutual agreement). If a hidden material defect becomes apparent within 6 months from the date of sale, which cannot be removed, the product will be exchanged for a new one (defects that existed when the goods were received, not caused by improper use or wear and tear). A reasonable discount from the purchase price can be applied to irreparable defects and defects that the buyer is able to repair himself, upon mutual agreement.

On the contrary, the right to a claim, and thus the claim from defective performance, ceases if:

- The product has been used and maintained contrary to the instructions in the user manual, in other conditions or for purposes other than those for which it is intended, or damaged by the use of non-original spare parts, unsuitable or low-quality lubricants, etc.
- The product was damaged by external mechanical, thermal, chemical or other unpredictable influences.
- The device has been damaged by improper storage, handling, cleaning or maintenance.
- The product has been used beyond the permissible load.
- The discovered defect (note obvious or hidden) was not applied in time.

***Warranty does not  
apply to accessories!***

## 5. INTENDED USE

The **SDS MAX demolition hammer** is designed for demanding demolition and chiselling work in concrete, masonry, and stone. It is used for breaking floors, walls, foundations, removing tiles and ceramics, or creating channels for utility installations. Thanks to its high-power motor and strong impact energy, it enables efficient and rapid removal of even very hard materials. It is suitable for construction, renovation, and installation work where a reliable tool with high performance and durability is required. The product is not suitable for continuous industrial operation.



This symbol means that the product should not be treated as normal household waste, with effect within all EU countries. To avoid potential damage to the environment or human health due to uncontrolled waste disposal, please recycle responsibly and promote the sustainable reuse of material resources. If you want to return a used or non-functional device, please use the appropriate collection points for this purpose or contact the retailer where you purchased the product.

To ensure safe and reliable work with the product, it is necessary to follow all safety and other instructions given in this user manual. Use of the product for any purposes other than those specified is not permitted and neither the manufacturer nor the distributor takes any responsibility for the injuries or damage caused by improper use. Use of the product that is contrary to the intended use and the instructions in this manual may be grounds for automatic rejection of the claim. Use of the product contrary to these instructions, unauthorized intervention in the structure, modification of the product beyond the specified scope or replacement of non-original parts are contrary to the intended use. The user is fully responsible for damage or injury caused by improper use and maintenance of the product.

The levels of vibration and noise specified in this user manual have been measured using appropriate testing methods and can be used for product comparison. They also provide an approximate estimate of vibration and noise exposure.

The stated vibration and noise levels represent the primary usage of the power tool. If the tool is used for different tasks, with other attachments, under varying technical conditions, or without proper maintenance, the vibration and noise levels may differ. This could lead to a significant increase or decrease in these levels during the entire working period.

For an accurate estimation of vibration and noise exposure, the time when the tool is turned off or idle should also be considered. Always implement additional safety measures to protect the operator from the effects of vibration and noise, such as regular and proper maintenance of the tool and accessories, maintaining optimal working conditions, appropriate organization of workflows, and the use of adequate personal protective equipment.

## 6. FUNCTIONAL DESCRIPTION

### CHUCK COVER

The chuck cover (1) protects the hammer mechanism from dust and debris entering and accumulating during operation. It also functions as part of the tool-clamping mechanism.

### LOCKING SLEEVE

The locking sleeve (2) is used to set the working tool into the correct position.

### MAIN HANDLE

The main handle (3) provides safe and comfortable handling of the device during operation.

### MAIN SWITCH

The main switch (4) is used to turn the device on and off.

### MAIN SWITCH LOCK BUTTON

The main switch lock button (5) enables continuous operation without the need to keep the main switch depressed.

### IMPACT SPEED CONTROL

The impact speed control selector (6) allows adjustment of impact speed and intensity according to the material type and the nature of the work.

### SIDE HANDLE

The side handle (7) improves the stability and handling of the device during operation.

### POWER CORD

The power cord (8) connects the device to the electrical power source.



## 7. ASSEMBLY AND OPERATION

### INSTALLATION OF THE SIDE HANDLE

#### **CAUTION!**

- The demolition hammer may only be used with the side (auxiliary) handle.

The side handle can be adjusted to any position to ensure a comfortable and safe working posture:

1. Loosen the side handle adjustment screw.
2. Rotate and set the side handle around the tool axis to the desired position.
3. Tighten the side handle adjustment screw again to secure the handle in place.

Relocating the side handle to the other side:

1. Completely unscrew the side adjustment screw.
2. Pull the hexagonal bolt upward.
3. Remove the side handle to the side.
4. Rotate the remaining clamping part by 180°.
5. Reinstall the handle, insert the adjustment screw back in place, and tighten it securely.

### REPLACEMENT OF THE WORKING TOOL

#### **CAUTION!**

- Always disconnect the device from the power source before any handling!

The SDS-MAX chuck system allows quick tool changes without additional tools. The protective cover prevents dust from entering the clamping mechanism – ensure it is not damaged. If damaged, have it replaced by an authorized service center.

#### **Inserting the chisel (see fig. A):**

1. Clean the tool shank from dust and debris and apply a small amount of suitable lubricant.
2. Insert the tool into the chuck while gently rotating it until it engages in the slots of the clamping mechanism.
3. Check securing by lightly pulling the tool outward. It must not come out completely.

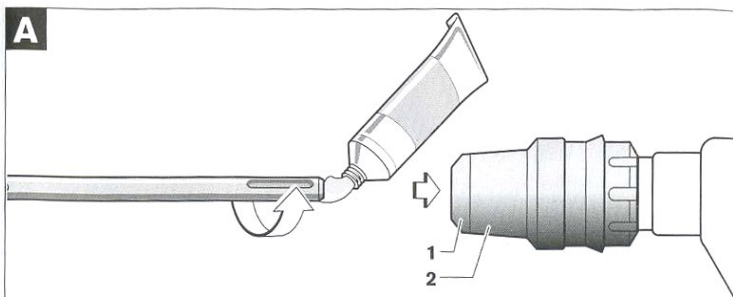

### Removing the chisel (see fig. B):

1. Push the locking sleeve back.
2. Pull the tool out.

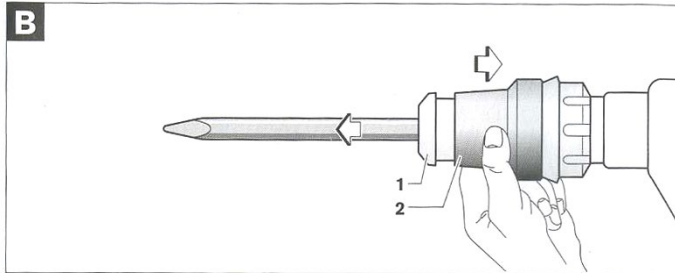

### CAUTION!

- The chisel may become very hot during operation. Risk of burns! Always use protective gloves.

### PRIOR TO FIRST USE

Before starting the device, perform the following:

1. **Power supply** – Check that the mains voltage corresponds to the value shown on the product label of the device.
2. **Main switch** – Make sure the switch is in the OFF position. If the machine is plugged in with the switch depressed ON, it may start immediately and cause injury or property damage!
3. **Extension cable** – If you need to work further than the length of the power cable allows, use a suitable extension cable with the correct conductor cross-section.

### Switching ON and OFF

- ON – press the main switch.
- OFF – release the main switch.

### Continuous operation

1. Start the device by pressing the main switch.
2. Press the main switch lock button.
3. To deactivate continuous operation, press the main switch again and release it.

### Operation at low temperatures

At low temperatures, the device may reach full performance only after sufficient warming up. Before use, allow the tool to warm up to operating temperature by running it idle for the necessary amount of time. The warm-up duration may vary depending on ambient conditions.

## VIBRATION DAMPING

The machine is equipped with an active vibration absorption system. This system significantly reduces the transfer of vibrations to the operator and increases comfort during long-term use.

## IMPACT SPEED ADJUSTMENT

Electronic regulation allows smooth presetting of the impact force according to the type of material. The selected intensity is kept constant both during idle running and under load.

Set the rotary selector to the required value according to the corresponding parameters (see table below).

Setting value	Impact frequency (min <sup>-1</sup> )
1	900
2	1100
3	1350
4	1600
5	1800
6	2100

## CHISEL POSITION ADJUSTMENT

The chisel can be set in 12 positions to ensure an optimal working angle at all times.

Procedure:

1. Insert the chisel into the chuck in the correct manner.
2. Push the locking sleeve forward in the direction of the arrow.
3. Rotate the chisel to the desired position.
4. Release the locking sleeve and rotate the chisel until it automatically engages with a characteristic “click” sound.

## SAFETY INSTRUCTIONS

- Keep the work area clean and well lit.
- Do not use power tools in explosive environments, such as in the presence of flammable liquids, gases, or dust.
- Keep children and bystanders at a safe distance while operating power tools.

## QUALIFICATION

No special qualification or training is required to handle or operate this device. However, it is essential to carefully study and follow all instructions in this manual and all current safety measures related to the place where the device is used.

## RESIDUAL RISKS



- Use appropriate protective equipment such as goggles, face shields, gloves, suitable footwear, and protective clothing.
- Never remove protective covers or other permanent safety features. Doing so may cause serious injury.
- Before starting the device, inspect the work area and remove all hazardous or unsuitable objects. Ensure that all components are correctly installed and properly secured.
- Insufficient lighting increases the risk of injury. Make sure the workspace is properly illuminated when operating the tool.

## GENERAL INSTRUCTIONS FOR WORKING WITH A DEMOLITION HAMMER



1. Before starting work, always check that the work area is safe, stable, and free of obstacles.
2. Always use protective equipment – especially safety goggles, gloves, hearing protection, and sturdy work shoes.
3. Hold the tool firmly with both hands. Ensure a stable stance and do not work in an uncomfortable or unstable position.
4. Before starting the tool, gently place the chisel against the workpiece. Do not apply excessive force – the hammer operates with its own impact mechanism.
5. Never work with a jammed or damaged chisel. A dull or deformed tool reduces performance and may overload the motor.
6. Prevent the tool from overheating. During longer chiselling sessions, take regular breaks to avoid overheating the hammer.
7. Do not use the hammer for drilling – it is designed exclusively for chiselling and demolition work.
8. Do not expose the device to moisture, rain, or direct contact with water. When working outdoors, ensure that water cannot enter the motor.
9. After finishing work, switch off the main switch, disconnect the power cable from the mains, and allow the device to cool down.
10. Before storage, clean the tool from dust and debris and store it in a dry environment, ideally in the supplied case.
11. Keep all working tools (chisels) clean. The use of improperly maintained tools can significantly reduce the functionality and service life of the clamping mechanism and the entire device.

## 8. CLEANING AND MAINTENANCE



### MAINTENANCE

- Always make sure that the tool is switched off and disconnected from the power source before carrying out any inspection or maintenance.
- For safe and correct operation, always keep the tool and the working tools in perfect condition and the ventilation openings clean and unobstructed.
- The tool can be cleaned most effectively with compressed dry air. Always wear safety goggles when cleaning with compressed air.
- Some cleaning agents and solvents will damage plastic parts. These include gasoline, carbon tetrachloride, chlorinated cleaners, ammonia and household cleaners containing ammonia.
- The tool's carbon brushes and commutator have been designed for long-term reliable operation. To maintain maximum motor efficiency, we recommend that you check the carbon brushes every two to six months and replace them if necessary. Carbon brushes are subject to normal wear.
- A damaged dust cover should be replaced immediately. We recommend that you have it replaced by an authorized service center of the manufacturer or dealer of the tool.
- Store the device itself, the instruction manual and any accessories in their original packaging. This will ensure that you always have all the information and parts together.

### SERVICE

- To ensure the SAFETY and RELIABILITY of the product, repairs, all maintenance or adjustments should be carried out by authorized service centers of the manufacturer or the device dealer.

### STORAGE

Store the device in its original packaging, with the attachments removed and in a dry, rather cool place. Always clean the device carefully and in a suitable way before storing. Keep it out of the reach of children and other unauthorized persons. Do not store in frost, high temperatures or in places exposed to direct sunlight.

### LIFESPAN

The product's lifespan largely depends on the intensity of use and proper compliance with the instructions given in this instruction manual (following these instructions optimizes the product's lifespan). If the device is defective or malfunctions, it must be taken out of service and clearly marked as prohibited for further use or until repairs are made. If the device is completely out of service, store it in a designated, suitable place.

## DISPOSAL



**OBSERVE ALL APPLICABLE ENVIRONMENTAL REGULATIONS!**

When finally decommissioning the device (after its service life has ended), keep in mind the interest and environmental protection aspects and recycling options (in general):

- Dispose of potentially hazardous waste (e.g. electronics, surface-treated components, etc.) in accordance with regulations, separate plastic materials and offer them for appropriate recycling. Separate metal parts by type for scrapping.
- The owner of the device must comply with the Waste Act when removing (disposing of) waste from the point of view of caring for healthy living conditions and environmental protection. It is therefore necessary to offer the resulting waste to operators of waste disposal facilities. This mainly concerns metals, lubricants, plastics, etc.

In the case of waste disposal within the EU, the basic framework of EU policy in the field of waste management is given by Council Directive 75/442/EEC on waste as amended by Council Directive 91/156/EEC on waste. Waste disposal outside the territory of the Czech Republic is governed by the generally binding legal regulations of the relevant state in which the disposal is carried out

## **9. ACCESSORY**

### **Get our accessories!**

The use of any non-genuine third-party accessories or attachments may present a risk of personal injury or property damage. Use accessories or attachments only for the intended purpose. If you need help with further details on suitable accessories, ask the dealer or manufacturer of this device.

The following items may not be included, but might prove to be useful:

- Original replacement parts
- SDS-MAX chisels and work tools

## 10. ABOUT US

Our company is a hand tool, power and cordless tool producer who supplies large number of specialized shops and building supplies stores – small and medium size hardware stores run by friendly and professional personnel, as well as artisans and professional contractors of various fields.

Our brand was founded to serve our customers reliably and make the work an enjoyable, rewarding experience. All of our products are serviced and their respective spare parts ready-to-use on the territory of the Czech Republic and all service procedures are carried out by experienced specialists.

Our wide product offer consists of five basic categories:

- ❖ **Corded and Cordless Tools**
- ❖ **Tools**
- ❖ **Workshop**
- ❖ **Construction**
- ❖ **Garden**

Each member of our team performs their work tasks diligently, professionally, with high quality, and in the best way they possibly can. We are then rewarded by you, satisfied customers, craftsmen and business owners who enjoy working with XTLINE tools and who identify with the motto we trust:

**XTLINE®**  
***PROFESSIONAL TOOLS***

**Born for outstanding projects.**

*Producer: XTline s.r.o., Ruda 175, 594 01, Czech Republic  
[www.xtline.cz](http://www.xtline.cz); [info@xtline.com](mailto:info@xtline.com)*